

VALORIZZIAMO IL SERRAMENTO
TECHNIK DIE BEWEGT
VALORAMOS EL HERRAJE
ΑΞΙΟΠΟΙΟΥΜΕ ΤΑ ΚΟΥΦΩΜΑΤΑ

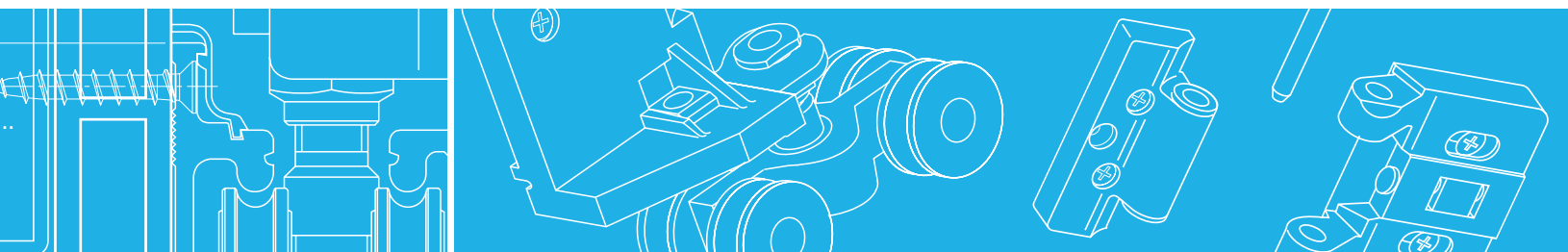

MACO RAIL-SYSTEMS

SISTEMI SCORREVOLI
SCHIEBEBESCHLÄGE
SISTEMAS CORREDEROS
ΣΥΡΟΜΕΝΑ ΣΥΣΤΗΜΑΤΑ



Scorrevoli a libro / PVC





Schiebefalt-Beschläge / Kunststoff

Correderas plegable / PVC

Συρόμενα πτυσσόμενα / PVC

ISTRUZIONI DI MONTAGGIO
ANSCHLAGANLEITUNG
INSTRUCCIONES DE MONTAJE
ΟΔΗΓΙΕΣ ΤΟΠΟΘΕΤΗΣΗΣ

Campi d'applicazione / Anwendung / Aplicación / Πεδίο εφαρμογής

			
330*-900	800-2350	80	13-19

* Larghezza del battente di passaggio, possibilmente > 600 mm

* Breite des Durchgangsflügels möglichst > 600 mm

* Anchura de la hoja de pasaje en lo posible > 600 mm

* Πλάτος φύλλου διέλευσης > 600 mm εάν είναι εφικτό



Larghezza battente in battuta
Flügelalzbreite
Ancho de renvalso de hoja
Πλάτος φύλλου



Larghezza telaio battuta interna
Rahmenfalzbreite
Ancho de renvalso de marco
Πλάτος κάσας εσωτερικό



Altezza battente in battuta
Flügelalzhöhe
Alto de renvalso de hoja
Ύψος φύλλου



Altezza telaio battuta interna
Rahmenalzhöhe
Alto de renvalso de marco
Ύψος κάσας εσωτερικό

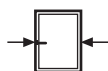

Larghezza battente
Flügelbreite
Anchura de hoja
Πλάτος φύλλου



Larghezza esterno telaio
Rahmenbreite
Anchura de marco
Πλάτος κάσας εξωτερικό



Altezza maniglia
Griffmaß
Cota de manilla
Ύψος πόμολου



Spessore battuta
Überschlagsstärke
Grosor del solape
Πάχος πατούρας



Indice / Inhalt / Índice/ Περιεχόμενο

Norme sulla responsabilità del produttore Produkthaftung Responsabilidad sobre el producto Ευθύνη για το προϊόν	2
Disegni esplosi e lista dei componenti Explosionszeichnung und Teileliste Plano de montaje y lista de piezas Αναλυτικό σχέδιο και κατάλογος εξαρτημάτων	6
Costruzione Konstruktion Construcción Κατασκευή	8
Esecuzione scorrevole inferiore Ausführung untenlaufend Ejecución de rodadura inferior Έκδοση με κάτω κύληση	11
Esecuzione scorrevole superiore Ausführung obenlaufend Ejecución de rodadura superior Έκδοση με πάνω κύληση	21
Registrazioni Einstellung und Regulierung Ajuste y regulación Ρύθμιση και προσαρμογή	31
Quote cerniera Maße Flügelband Cotas bisagra Αποστάσεις μεντεσέ	33



Norme sulla responsabilità del produttore Note importanti

- Rispettare le dimensioni minime e massime indicate, ed il massimo peso per battente ammissibile.
- Rispettare le disposizioni dei produttori di profili, in modo particolare per quanto riguarda le possibili limitazioni relative a misure massime e minime, al massimo numero di battenti per elemento, al massimo peso del battente ed alla distanza fra i punti di chiusura.
- Non apportare modifiche costruttive di alcun tipo sui meccanismi.
- Utilizzare esclusivamente meccanismi Maico sull'intero elemento scorrevole.
- Montare i meccanismi come illustrato in queste istruzioni, osservando tutte le indicazioni relative alla sicurezza.
- Utilizzare viti di diametro indicato. Scegliere la lunghezza adatta in base al tipo di profilo utilizzato.
- Le viti vanno avvitate diritte (salvo diversamente indicato) senza serrarle troppo, per evitare di compromettere la scorrevolezza dei meccanismi.
- Tutte le viti per il fissaggio dei binari, dei carrelli e delle cerniere, devono ancorarsi nel profilo di rinforzo (ovvero nell'alluminio per profili misti).
- Nell'area di fissaggio dei carrelli occorre irrigidire il profilo interponendo una contropiastra, per garantire un trasferimento diretto del carico di serraggio delle viti sul profilo di rinforzo.
- Non impiegare sigillanti a reticolazione acida o acetica, dato che possono causare la corrosione dei meccanismi.
- Proteggere il binario di scorrimento e tutte le battute dai depositi di polvere e calcinacci. Evitare il contatto diretto dei meccanismi con l'umidità ed i detersivi.

- Forzando oltremodo od azionando in modo improprio i meccanismi per lo scorrevole a libro, si possono rompere i carrelli. Di conseguenza il battente può cadere causando gravi lesioni. Qualora vi siano ragioni di ritenere che in alcune particolari circostanze (utilizzo in scuole, asili ecc.) l'elemento scorrevole a libro venga sottoposto a forti sollecitazioni, occorre evitarle prendendo gli adeguati provvedimenti, per es.
 - applicare un cilindro a chiave per impedire un uso non autorizzato.

In caso di dubbio prendere contatto con Maico.

Esclusione dalla responsabilità

Non si assume alcuna responsabilità per difetti di funzionamento, danni ai meccanismi e serramenti su cui sono montati, che siano riconducibili a capitolati carenti, alla non osservanza di queste istruzioni di montaggio o alla manovra violenta sui meccanismi (p. es. per uso improprio).



Produkthaftung Wichtige Hinweise

- Beachten Sie die Höchst- und Mindestmaße, sowie das max. zulässige Flügelgewicht.
- Beachten Sie die Angaben der Profilversteller, insbesondere zu möglichen Einschränkungen der Höchst- und Mindestmaße, der max. Flügelanzahl pro Element, des Flügelgewichts und des Verriegelungsabstands.
- Nehmen Sie keine konstruktiven Veränderungen an den Beschlagteilen vor.
- Verwenden Sie ausschließlich Maico-Beschläge für den Gesamtbeschlag.
- Montieren Sie die Beschlagteile entsprechend dieser Anleitung und beachten Sie alle Sicherheitshinweise.
- Verwenden Sie die angegebenen Schraubengrößen. Stimmen Sie die Längen der Schrauben auf das verwendete Profilsystem ab.
Drehen Sie die Schrauben gerade (wenn nicht anders angegeben) und nicht zu fest ein, da sonst die Leichtgängigkeit des Beschlags beeinträchtigt wird.
- Befestigen Sie die Schrauben der tragenden Bauteile (z. B. Laufwagen, Lauf- und Führungsschiene) im Aussteifungsprofil.
- Achten Sie im Bereich der Laufwagen auf eine formschlüssige Übertragung der Druckkräfte auf das Aussteifungsprofil.
- Verwenden Sie keine säurevernetzenden Dichtstoffe, da diese zur Korrosion der Beschlagteile führen können.
- Halten Sie die Laufschiene und alle Falze von Verschmutzungen und Putzrückständen frei. Vermeiden Sie den Kontakt des Beschlags mit Nässe und Reinigungsmitteln.
- Durch Überbeanspruchung oder nicht sachgemäße Bedienung des Schiebefalt-Beschlags können Lagerbauteile brechen. Als Folge kann ein Faltflügel herausfallen und dadurch schwere Verletzungen verursachen. Wenn unter besonderen Umständen (Einsatz in Schulen, Kindergärten etc.) eine Überbeanspruchung der Lagerbauteile zu erwarten ist, muss dies durch geeignete Maßnahmen verhindert werden. Z. B.
– Einbau eines abschließbaren Hebels, um unbefugte Benutzung auszuschließen.

Nehmen Sie in Zweifelsfällen Rücksprache mit Ihrem Ansprechpartner bei Maico.

Haftungsausschluss

Wir haften nicht für Funktionsstörungen und Beschädigungen der Beschläge sowie der damit ausgestatteten Schiebefalt-Elemente, die auf unzureichende Ausschreibung, Nichtbeachtung dieser Anschlaganleitung oder Gewalteinwirkung auf den Beschlag (z. B. durch nicht bestimmungsgemäßen Gebrauch) zurückzuführen sind.



Responsabilidad sobre el producto Notas importantes

- Respete las dimensiones mínima y máxima, así como el peso máximo admisible para la hoja.
- Respete las indicaciones del fabricante de los perfiles, especialmente en lo tocante a las posibles limitaciones de las medidas máxima y mínima, del número máximo de la hoja por elemento, del peso de la hoja y de la distancia de cierre.
- No realice modificaciones constructivas en las piezas de herraje.
- Emplee exclusivamente herrajes Maico para el herraje completo.
- Monte las piezas de herraje según se indica en estas instrucciones y respete todas las indicaciones de seguridad.
- Emplee los tamaños de los tornillos que se indican. Adapte la longitud de los tornillos al sistema de perfiles empleado. Atornille los tornillos rectos (si no se indica lo contrario) y nunca con excesiva fuerza, ya que podría afectar a la movilidad de los herrajes.
- Fije los tornillos de las piezas sustentantes (p. ej. carro, carril de rodadura y guía) en el perfil de endurecimiento.
- En la zona del carro, asegúrese de realizar una transmisión con arrastre de forma de las fuerzas de presión sobre el perfil de refuerzo.
- No emplee sellantes de reticulación ácida, ya que pueden provocar la corrosión de las piezas de herraje.
- Mantenga el carril de rodadura y todos los renvalsos limpios de suciedad y restos dejados durante la limpieza. Evite el contacto del herraje con la humedad y los detergentes.
- Si fuerza o usa incorrectamente el herraje para el sistema corredero-plegable las piezas de soporte se pueden romper. Como consecuencia una hoja plegable se puede caer y causar de este modo severas lesiones. Si, bajo circunstancias especiales (empleo en escuelas, guarderías, etc.) se puede esperar que las piezas de soporte se vean sometidas a un uso forzado, deben tomarse medidas adecuadas para evitarlo, p. ej.
 - Instalación de palanca cerrable con llave, para excluir uso no autorizado.

Exclusión de responsabilidad

No asumimos responsabilidad alguna por fallos en el funcionamiento ni daños en los herrajes o en los elementos de basculación del sistema corredero-batiente instalado atribuibles a una licitación insuficiente, la no observancia de estas instrucciones o el manejo violento de los herrajes (p. ej. por un uso indebido).

En caso de duda, consulte a la persona de contacto en Maico.



Ευθύνη για το προϊόν Σημαντικές υποδείξεις

- Τηρείτε τις μέγιστες και ελάχιστες διαστάσεις, καθώς και το μέγιστο επιτρεπόμενο βάρος του φύλλου.
- Τηρείτε τις υποδείξεις του κατασκευαστή του προφίλ, και ειδικότερα τους πιθανούς περιορισμούς για μέγιστες και ελάχιστες διαστάσεις, του μέγιστου αριθμού φύλλων ανά στοιχείο, του βάρους του φύλλου και της απόστασης ανάμεσα στα σημεία κλεισίματος.
- Μην πραγματοποιείται καμία κατασκευαστική μετατροπή στους μηχανισμούς.
- Χρησιμοποιήστε αποκλειστικά και μόνον μηχανισμούς Maico σε ολόκληρο το συρόμενο σύστημα.
- Τοποθετήστε τους μηχανισμούς όπως υποδεικνύεται στις παρούσες οδηγίες και τηρήστε όλες τις υποδείξεις ασφαλείας.
- Χρησιμοποιήστε βίδες με την διάμετρο που υποδεικνύεται. Επιλέξτε το μήκος των βιδών ανάλογα με το προφίλ που χρησιμοποιήτε.
Οι βίδες πρέπει να βιδώνονται ίσια (εκτός αν αναφέρεται κάτι διαφορετικό), χωρίς ιδιαίτερο σφύξιμο, διαφορετικά μπορεί να περιοριστεί η κύληση των μηχανισμών.
- Όλες οι βίδες στερέωσης των ραγών, των ράουλων και των μεντεσέδων πρέπει να πιάνουν στο προφίλ ενίσχυσης (π.χ. στο αλουμίνιο για τα μικτά συστήματα
- Στην περιοχή στερέωσης των ράουλων πρέπει να ενισχύεται το προφίλ με την παρεμβολή μιας βάσης βιδώματος, ώστε το φορτίο στερέωσης να μεταφέρεται κατ' ευθείαν στο προφίλ ενίσχυσης
- Μην χρησιμοποιείτε όξινα υλικά στεγανοποίησης: μπορεί να προκαλέσουν διάβρωση των μηχανισμών.
- Προφυλάξτε τη ράγα κύλησης και όλες τις πατούρες από την σκόνη και τους σοβάδες. Αποφύγετε την επαφή των μηχανισμών με την υγρασία και με τα καθαριστικά.
- Όταν οι μηχανισμοί του συρόμενου-πτυσσόμενου ζορίζονται υπερβολικά ή όταν γίνεται λάθος χειρισμός, μπορεί να σπάσουν τα ράουλα. Κατά συνέπεια, μπορεί να πέσει το φύλλο και να προκαλέσει σοβαρούς τραυματισμούς. Εάν θεωρείτε ότι, υπό εξαιρετικές συνθήκες (χρήση σε σχολεία, νηπιαγωγεία κλπ.) το συρόμενο-πτυσσόμενο σύστημα θα υποστεί υπερβολική

καταπόνηση, θα πρέπει αυτή να αποφευχθεί με τη λήψη κατάλληλων μέτρων, π.χ.

– με την τοποθέτηση ενός κυλίνδρου με κλειδί για να αποτραπεί η μη εξουσιοδοτημένη χρήση.

Σε περίπτωση αμφιβολιών επικοινωνήστε με την Maico.

Απαλλαγή ευθύνης

Δεν αναλαμβάνουμε την ευθύνη για βλάβες και φθορές των μηχανισμών, καθώς και των κουφωμάτων στα οποία αυτοί έχουν τοποθετηθεί, που οφείλονται σε ανεπαρκή διακύρηξη για την κατασκευή κουφωμάτων, τη μη τήρηση των οδηγιών τοποθέτησης του παρόντος εντύπου ή τον βίαιο χειρισμό των μηχανισμών (π.χ. από μη προβλεπόμενη χρήση).

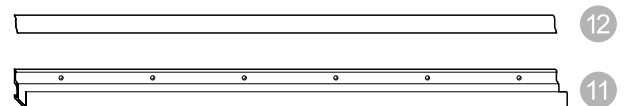
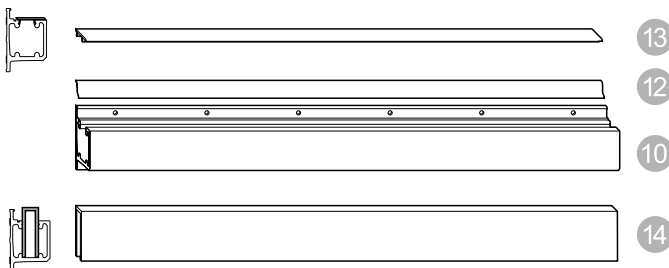
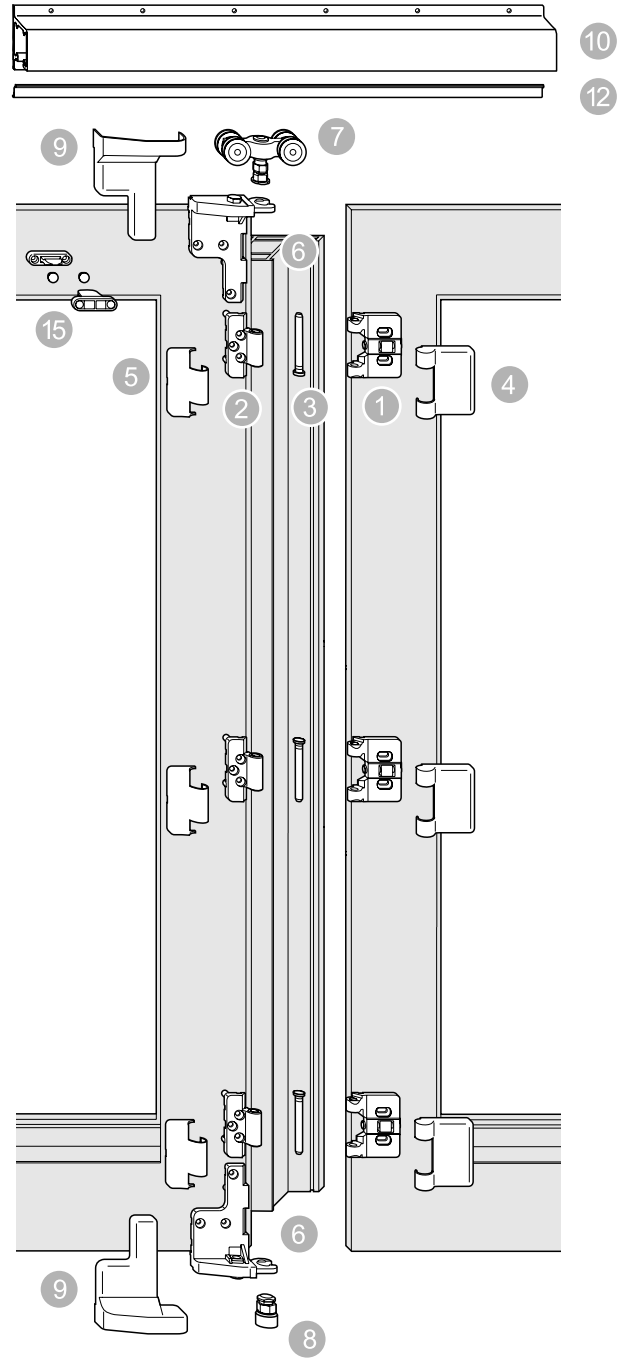
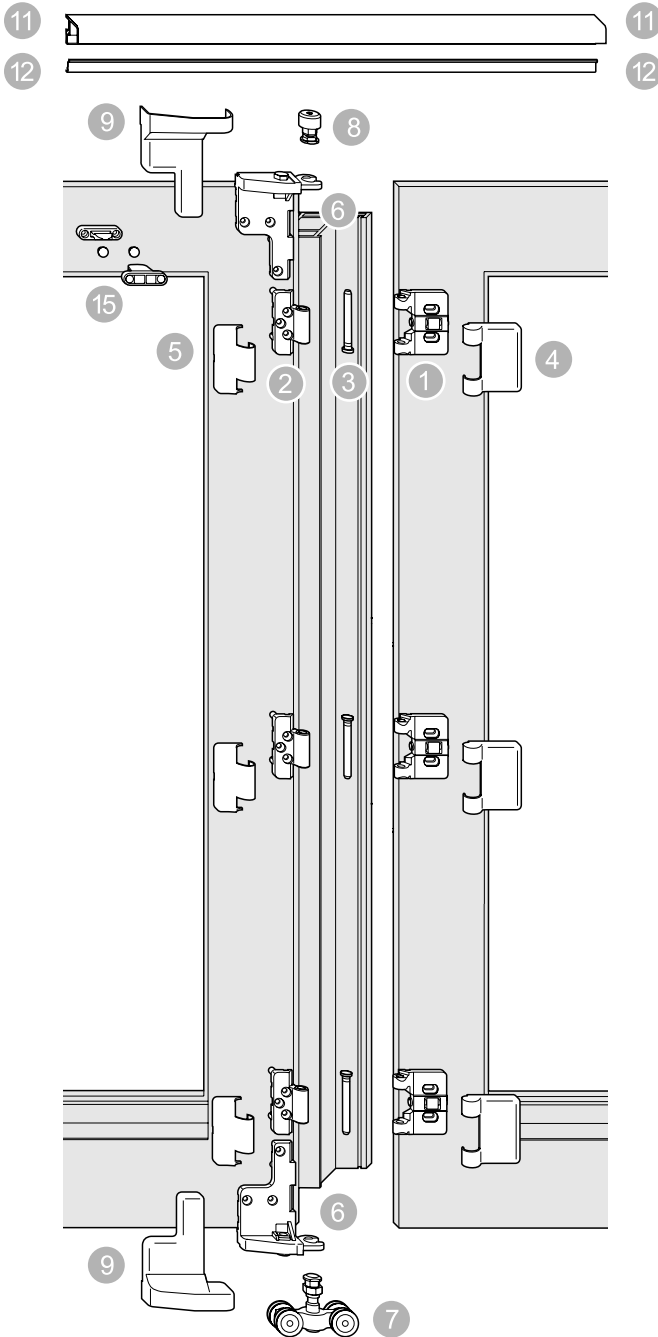

1	Cerniera parte larga	Flügelband, breit	Bisagra ancha	Μεντεσές, τμήμα φαρδύ
2	Cerniera parte stretta	Flügelband, schmal	Bisagra estrecha	Μεντεσές, τμήμα στενό
3	Perno cerniera	Lagerbolzen	Pernio bisagra	Πείρος μεντεσέ
4	Copertura (cerniera larga)	Abdeckkappe (Flügelband, breit)	Caperuzas de revestimiento (Bisagra ancha)	Κάλυμμα (μεντεσές τμήμα φαρδύ)
5	Copertura (cerniera stretta)	Abdeckkappe (Flügelband, schmal)	Caperuzas de revestimiento (Bisagra estrecha)	Κάλυμμα (μεντεσές τμήμα στενό)
6	Piastra carrello e guida	Ecklager	Placa carros y guías	Βάση ράουλου και οδηγού
7	Carrello	Laufwagen	Carro	Ράουλο
8	Guida	Führung	Guía	Οδηγός
9	Copertura (piastra)	Abdeckkappe (Ecklager)	Caperuza de recubrimiento (Soportes de esquina)	Κάλυμμα (βάσης)
10	Binario scorrevole	Laufschiene	Carril de rodadura	Ράγα κύλησης
11	Binario guida	Führungsschiene	Carril de guiado	Ράγα οδηγός
12	Profilo di copertura	Abdeckschiene	Carril de tapa	Προφίλ επικάλυψης
13	Profilo di copertura (area di passaggio)	Abdeckschiene (Durchgangsbereich)	Carril de tapa (zona de paso)	Προφίλ επικάλυψης (περιοχή διέλευσης)
14	Nastro di copertura (protezione provvisoria del binario dalla polvere in cantiere)	Abdeckstreifen (provisorischer Schutz gegen Verschmutzung der Führungsschiene nach Einbau am Bau)	Banda de recubrimiento (Protección provisional contra el ensuciamiento del carril de guiado tras la instalación en el montaje)	Ταινία κάλυψης (προσωρινή προστασία της ράγας από την σκόνη της οικοδομής)
15	Fermo	Halter	Tapón retenedor	Φρένο
16	Spessore	Unterlage	Espesor	Τακάκι

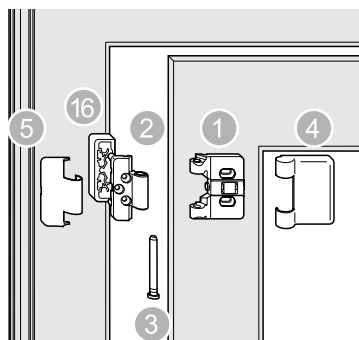

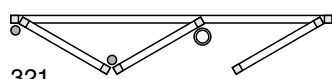
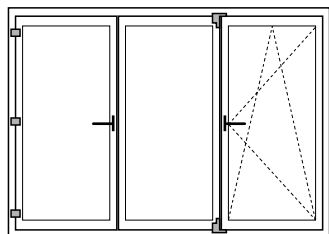

321

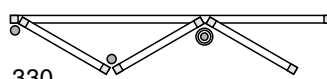
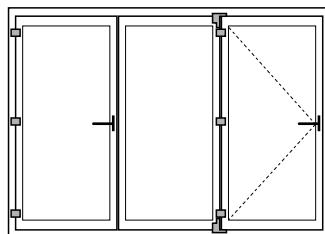

330

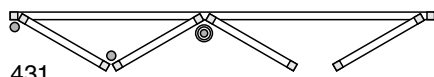
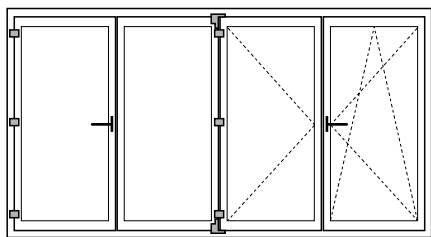

431

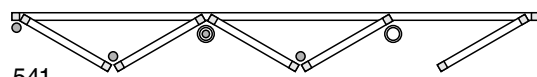
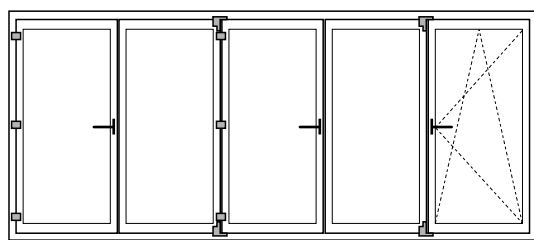

541

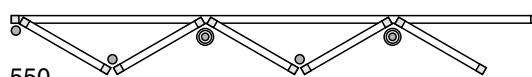
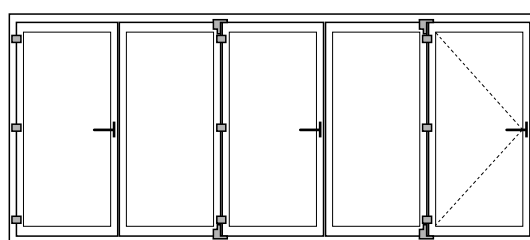

550

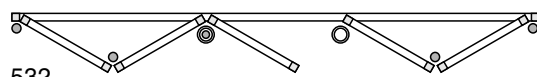
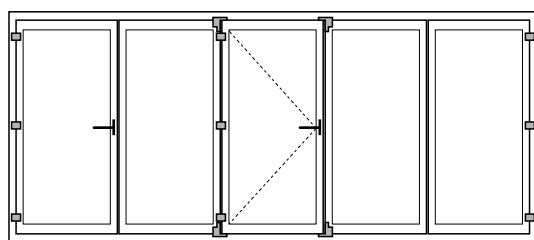

532

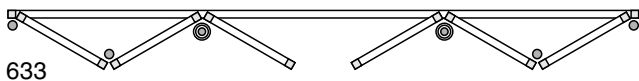
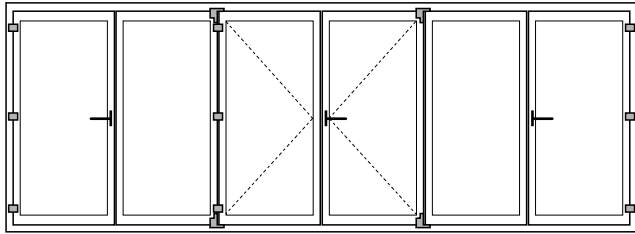

633

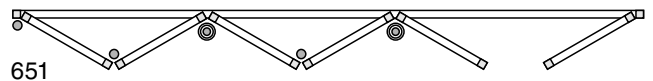
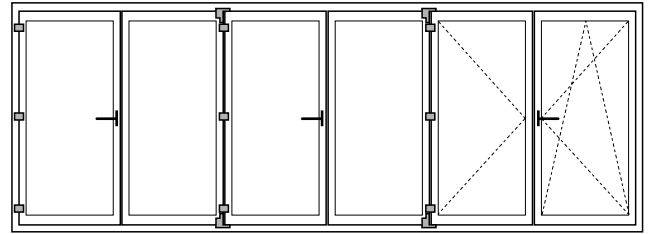

651

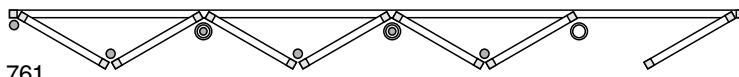
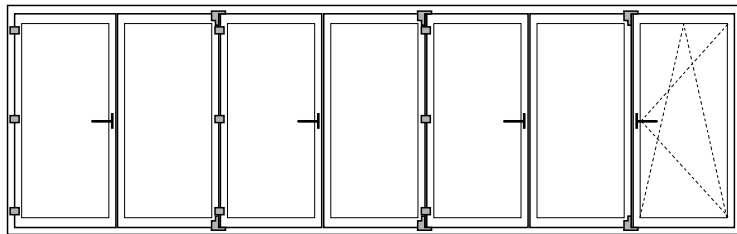

761

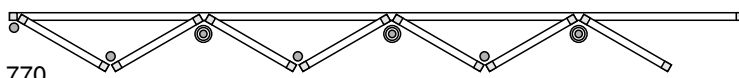
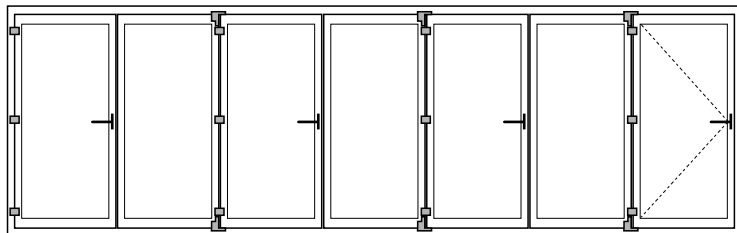

770

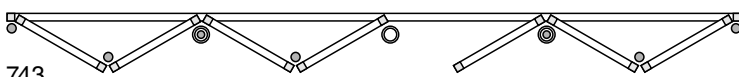
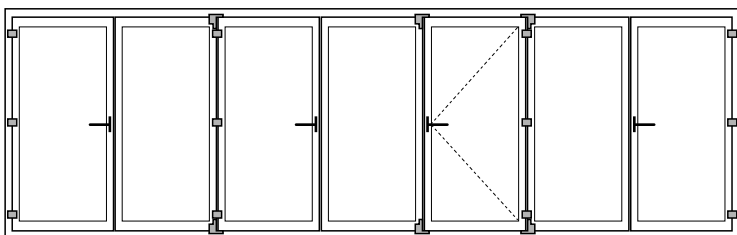

743

**MACO
RAIL-SYSTEMS**





Esecuzione scorrevole inferiore
Ausführung untenlaufend
Ejecución de rodadura inferior
Έκδοση με κάτω κύληση

Sezioni (pagine pieghevoli) Schnitte (Seiten zum Ausklappen) Secciones (laterales despleables) Τομές (αναδιπλούμενες σελίδες)	12
Istruzioni di montaggio Anschlagenleitung Instrucciones de montaje Οδηγίες συναρμολόγησης	16
Inserimento del battente Einbau Flügel Instalación de la hoja Τοποθέτηση φύλλου	20



Calcolo della larghezza
battente

z = quantità battenti
x = ingombro libero sul telaio
y = quota sormonto fra i
battenti

Berechnung
der Flügelbreite

z = Anzahl Flügel
x = Rahmenfreimaß
y = Maß der Überschneidung
zweier Flügelprofile

Cálculo de la anchura
de la ventana

z = Número hoja
x = Cota libre solape de marco
y = Dimensión del de la sobre
posición de un perfil de hoja
doble

Υπολογισμός πλάτους
φύλλου

z = αριθμός φύλλων
x = ελεύθερη διάσταση
κάσας
y = μήκος ένωσης δύο
φύλλων

$$x = \frac{z * y - (2 * x)}{z}$$

Esecuzione scorrevole
inferiore

Untenlaufende
Ausführung

Ejecución de rodadura
inferior

Έκδοση με κάτω
κύληση

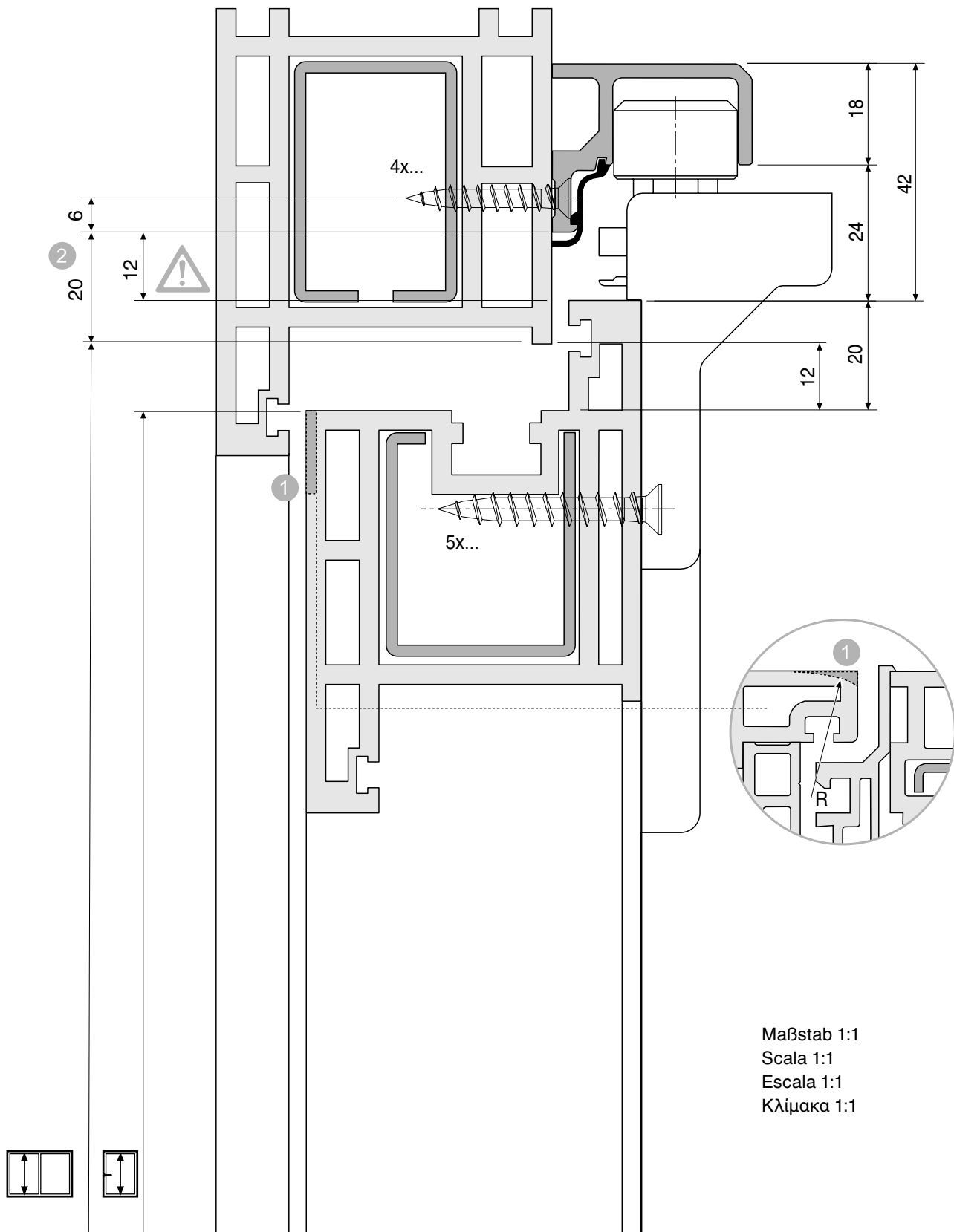

Maßstab 1:1
Scala 1:1
Escala 1:1
Κλίμακα 1:1

① Smussare il battente sotto
e sopra, in prossimità del
carrello e della guida

① Im Bereich von Laufwa-
gen und Führung Flügelprofil
oben und unten abrunden

① Redondear perfil de hoja
arriba y abajo en la zona de
carro y de la guía

① Στρογγύλεμα πάνω και
κάτω στην περιοχή του
βαγονέτου και του οδηγού
του προφίλ του φύλλου

② Quota valida per AB 20

② Maßangabe gilt für Über-
schlag 20

② Datos dimensionales apli-
cables para el solape de 20

② Οι διαστάσεις ισχύουν
για καβαλίκι 20

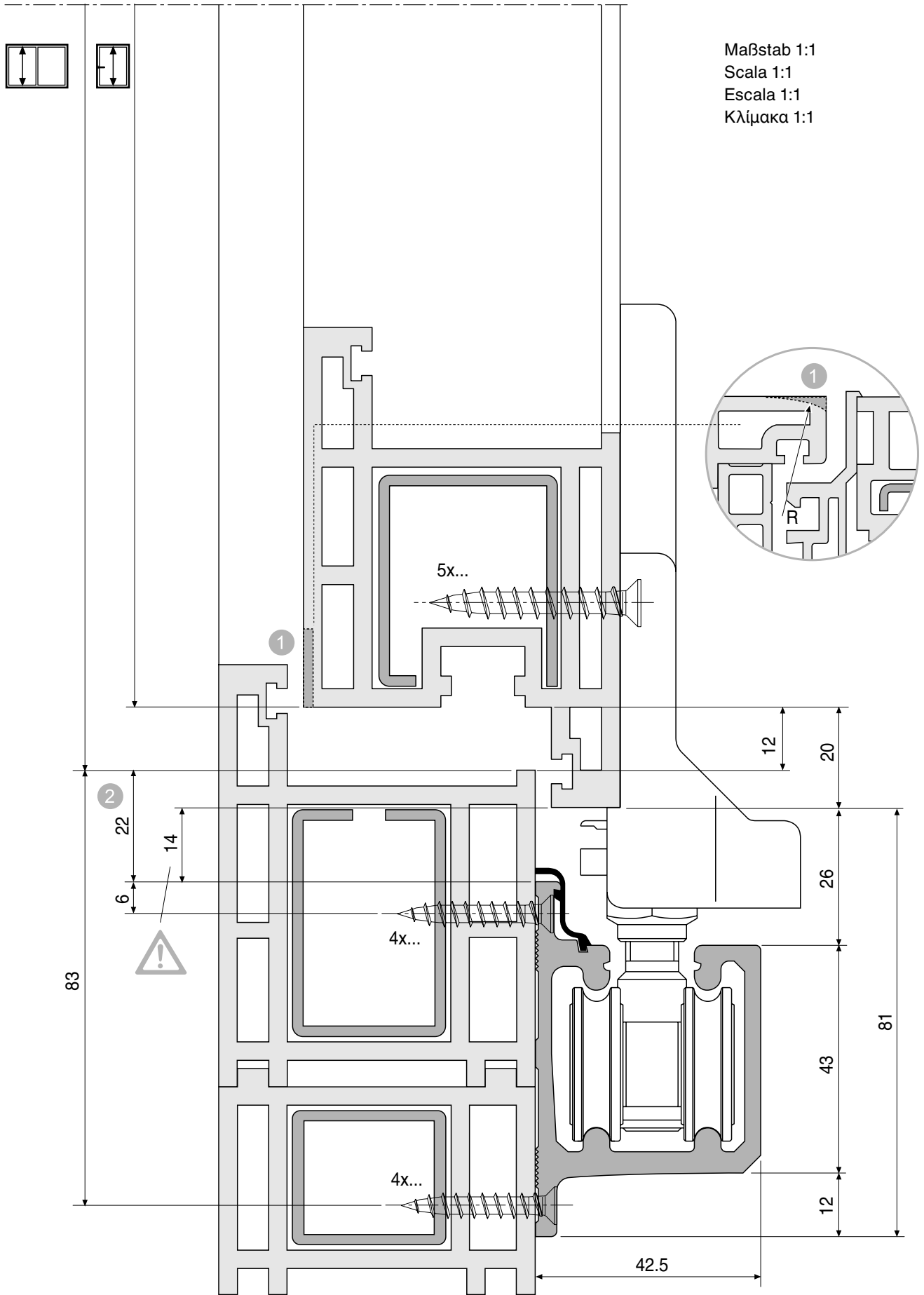

⚠ Rispettare la quota!

⚠ Maß einhalten

⚠ ¡Respetar las dimensiones!

⚠ Τηρείτε τις διαστάσεις!

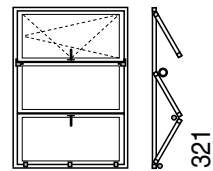
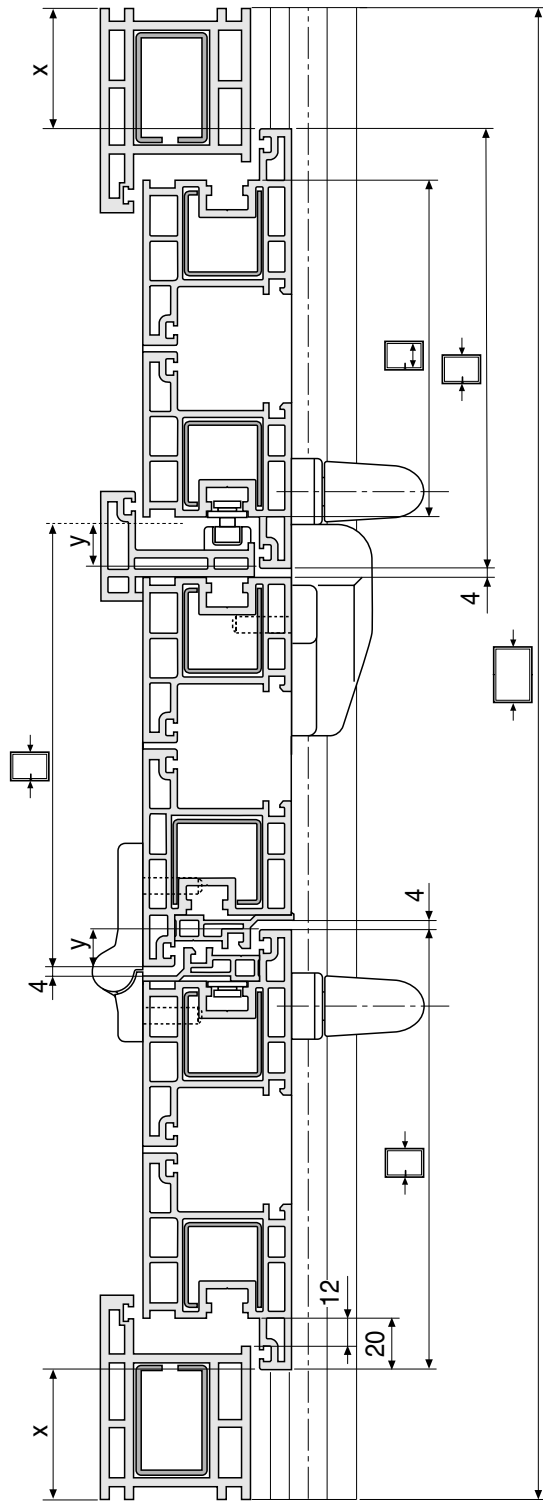
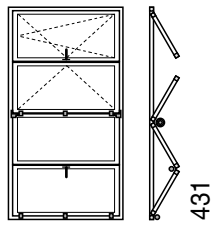
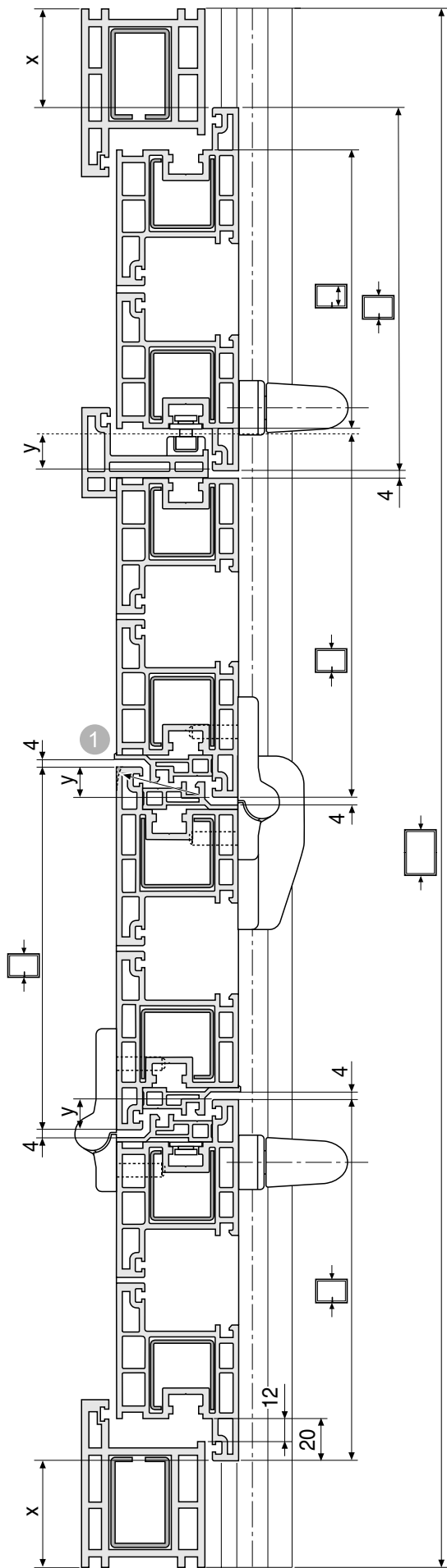



Montaggio cerniere e
carrelli

Montage Bänder und
Ecklager

Montaje bisagras y
carros

Τοποθέτηση
μεντεσέδων και κάκai
ράουλων

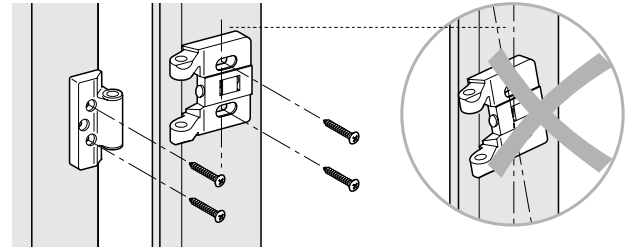
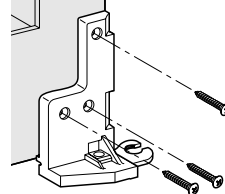
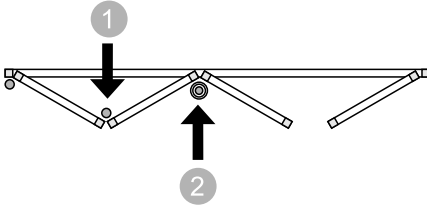
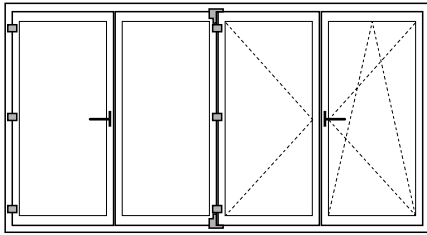

Ø 4.2, Ø 7

5x...

1

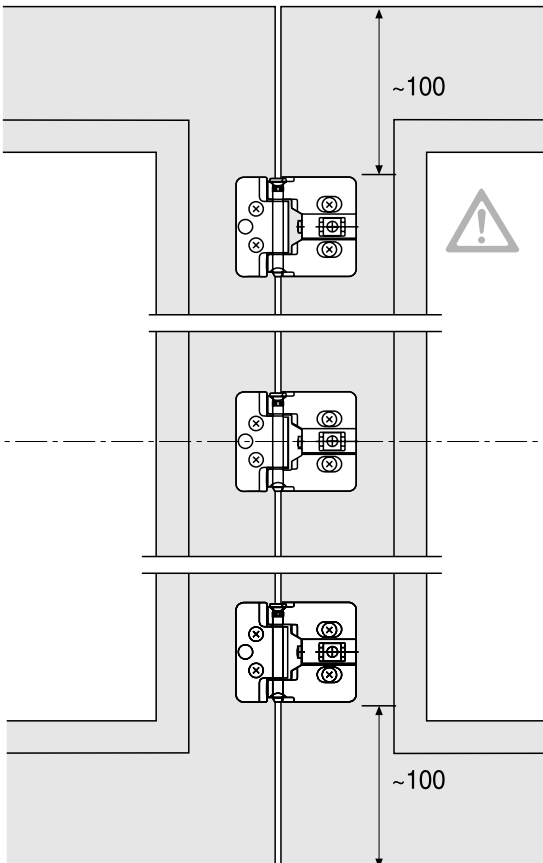

2

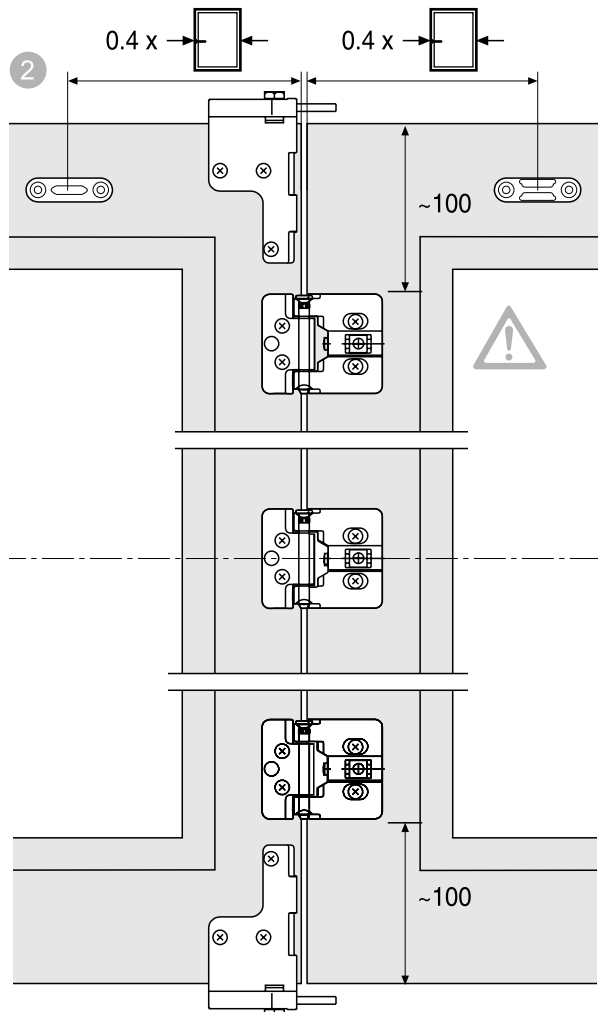

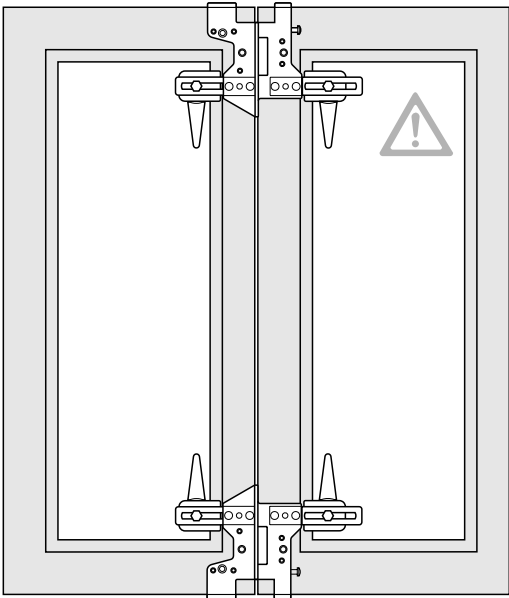
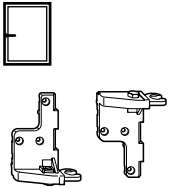

Nr. 441615

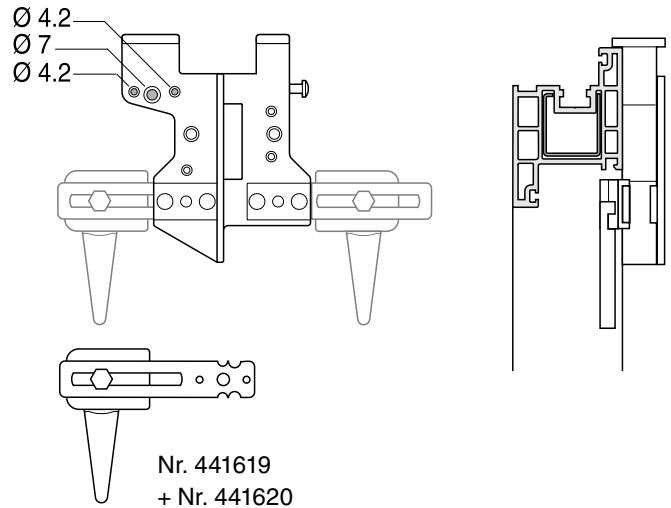

⚠ Attenzione alla parte
larga ed a quella stretta!

⚠ Breite und schmale
Seite beachten!

⚠ ¡Preste atención a los
lados anchos y estrechos!

⚠ Δώστε προσοχή
στη στενή και τη φαρδιά
πλευρά!

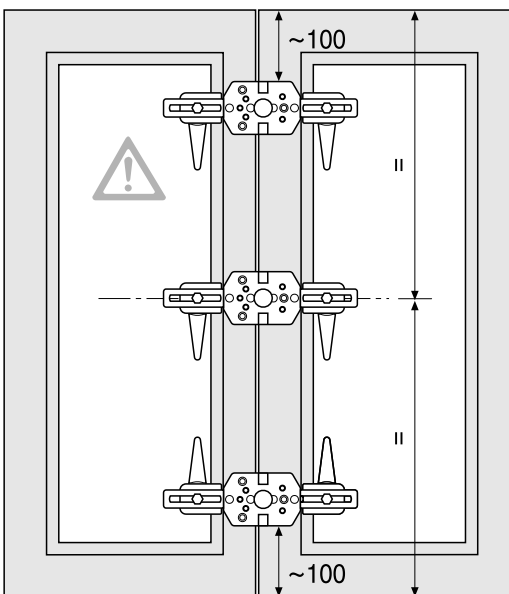
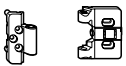

Nr. 441616

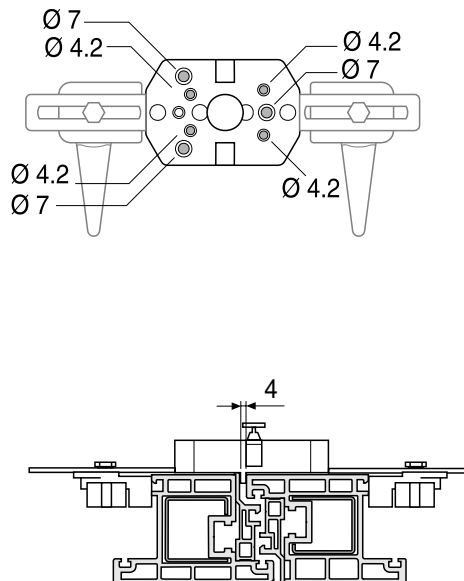



Montaggio binari



Rispettare la quota!

1 Quota valida per AB 20

Ø 3.5

4x...

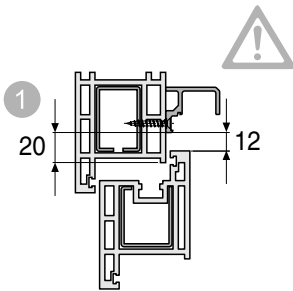

Montage Schienen



Maß einhalten!

1 Maßangabe gilt für Überschlag 20

Montaje de los carriles



¡Respete las dimensiones!

1 Datos dimensionales aplicables para el solape de 20

Συναρμολόγηση ραγών



Τηρείτε τις διαστάσεις!

1 Οι διαστάσεις ισχύουν για πατούρα 20

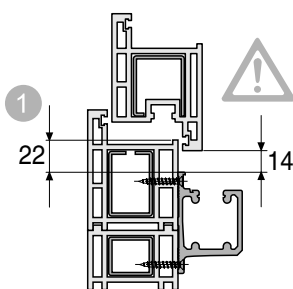
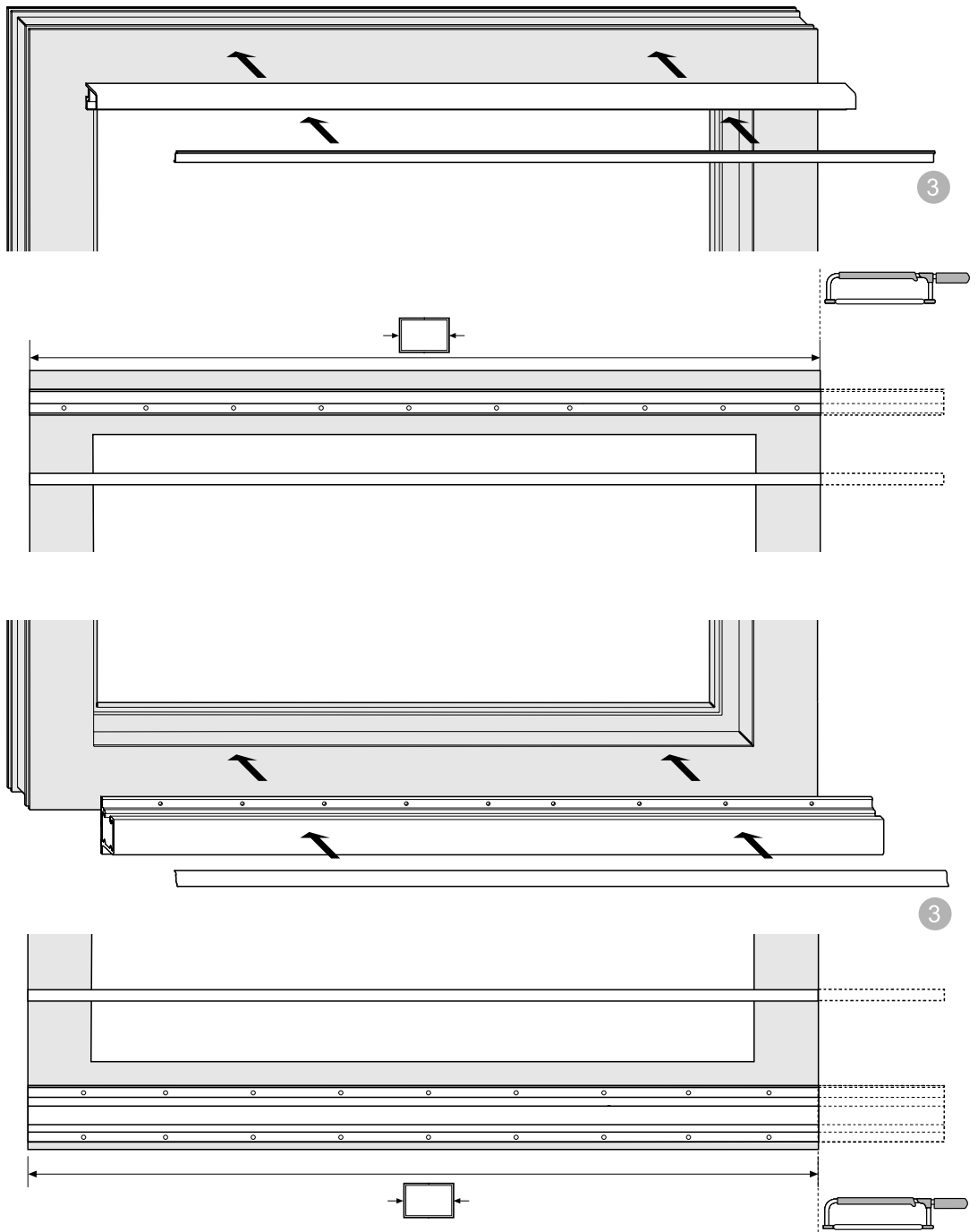

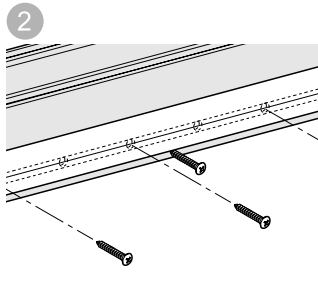
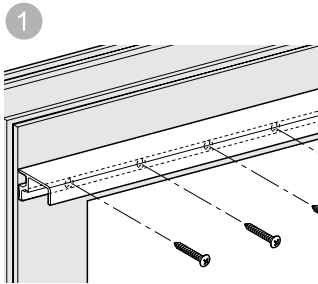
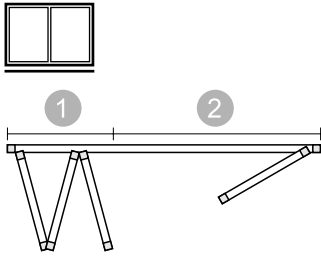

- 1 Sul lato dei battenti impacchettati avvitare ogni vite, altrimenti
2 una sì ed una no

- 1 Im Bereich der gefalteten Flügel jede Schraube sonst
2 jede zweite Schraube eindrehen

- 3 Applicare i profili di copertura al termine del montaggio
4 L corrisponde all'area di passaggio dal carrello fino allo spigolo esterno telaio

- 3 Abdeckschienen nach der Endmontage aufstecken
4 L entspricht Durchgangsbereich von Laufwagen bis Rahmenaußenkante

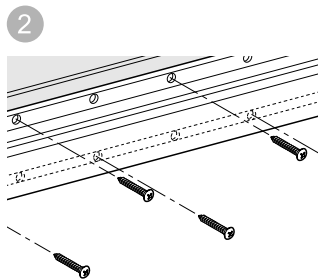
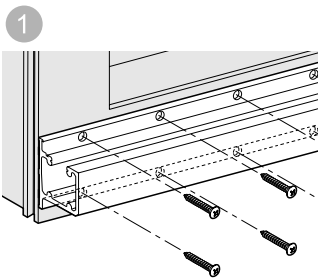
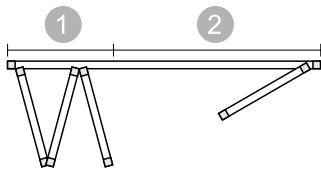

Nr. 441621

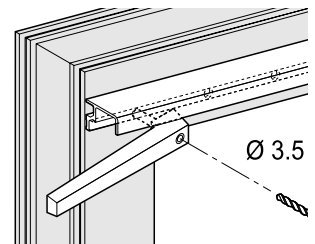

- 1 Enrosque cada tornillo o bien cada dos tornillos en la zona del
1 ala plegada

- 1 Στην πλευρά των πτυσσόμενων φύλλου σφίξτε όλες τις βίδες
2 διαφορετικά σφίξτε κάθε δεύτερη βίδα

- 3 Poner el carril de tapa después del montaje final
4 L corresponde a la zona de pasaje del carro hasta los cantos exteriores del marco

- 3 Τοποθετήστε τα προφίλ κάλυψης στο τέλος της τοποθέτησης
4 Η απόσταση L αντιστοιχεί στον χώρο διέλευσης από το ράουλο μέχρι την εξωτερική ακμή κάσας

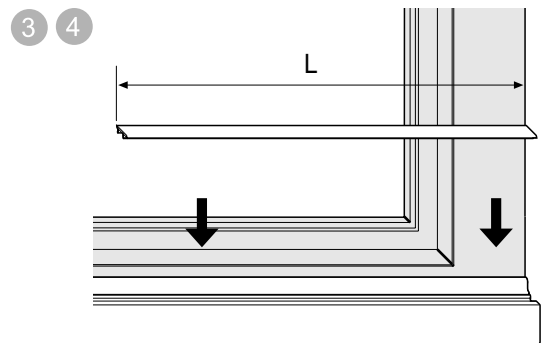
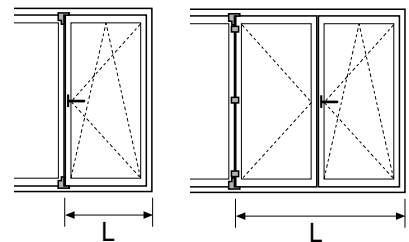



Montaggio dei battenti a libro

- 1 Interporre dei listelli alti 12 mm fra le battute del telaio e dei battenti
- 2 Tenere fermo il perno del carrello con una chiave brugola da 5

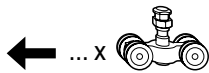
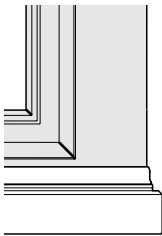

Einbau Falzflügel

- 1 Als Montagehilfe 12 mm hohe Distanzplatten in die Falznut legen
- 2 Lagerbolzen mit SW5 festhalten

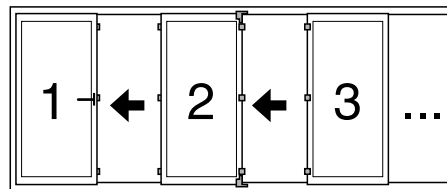

Montaje de las hojas plegables

- 1 Coloque placas distancias de 12 mm en el encaje como ayuda de montaje
- 2 Fije el bulón de soporte con llave 5

Τοποθέτηση πτυσσόμενων φύλλων

- 1 Τοποθετήστε πηχάκια ύψους 12 mm ανάμεσα στις πατούρες της κάσας και τα φύλλα
- 2 Κρατήστε σταθερό τον πείρο του ράουλου με κλειδί allen των 5

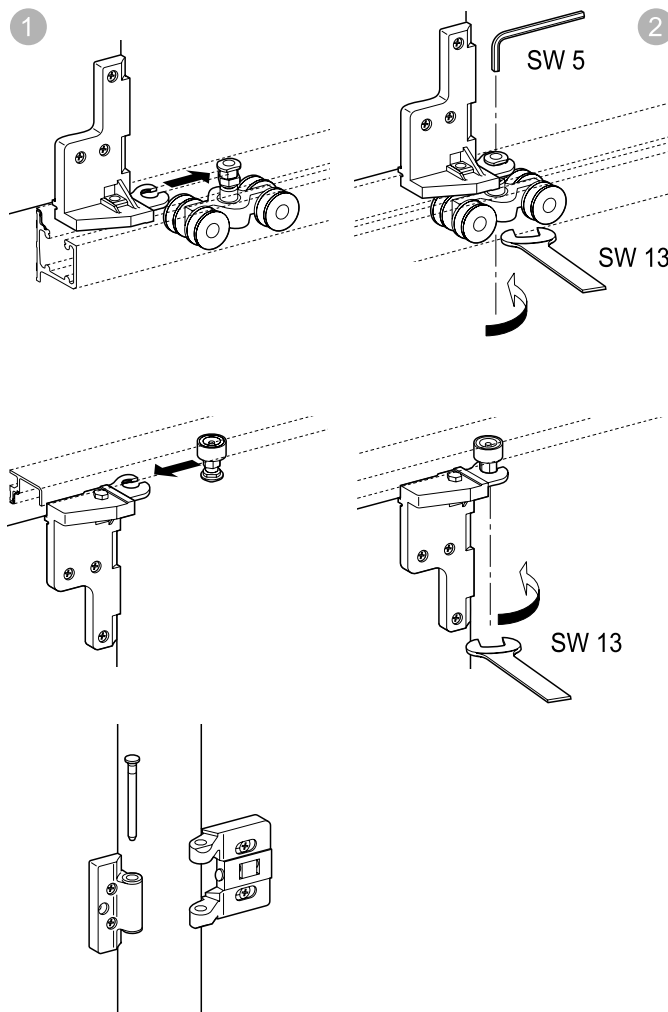
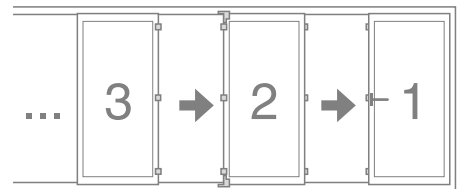



Esecuzione scorrevole superiore
Ausführung obenlaufend
Ejecución de rodadura superior
Έκδοση πάνω κύληση

Sezioni (pagine pieghevoli) Schnitte (Seiten zum Ausklappen) Secciones (laterales despleables) Τομές (αναδιπλούμενες σελίδες)	22
Istruzioni di montaggio Anschlagenleitung Instrucciones de montaje Οδηγίες τοποθέτησης	26
Inserimento del battente Einbau Flügel Instalación de la hoja Τοποθέτηση φύλλου	29



Calcolo della larghezza
battente

z = quantità battenti
x = ingombro libero sul telaio
y = quota sormonto fra i
battenti

Berechnung
der Fensterbreite

z = Anzahl Flügel
x = Rahmenfreimaß
y = Maß der Überschneidung
zweier Flügelprofile

Cálculo de la anchura
de la ventana

z = Número hoja
x = Cota libre solape de marco
y = Dimensión del de la
superposición de un perfil de
hoja doble

Υπολογισμός πλάτους
φύλλου

z = αριθμός φύλλων
x = ελεύθερη διάσταση
κάσας
y = μήκος ένωσης δύο
φύλλων

$$x = \frac{z + [(z - 1) * y] - (2 * x)}{z}$$

Esecuzione scorrevole superiore

Obenlaufende Ausführung

Ejecución de rodadura superior

Έκδοση με πάνω κύληση

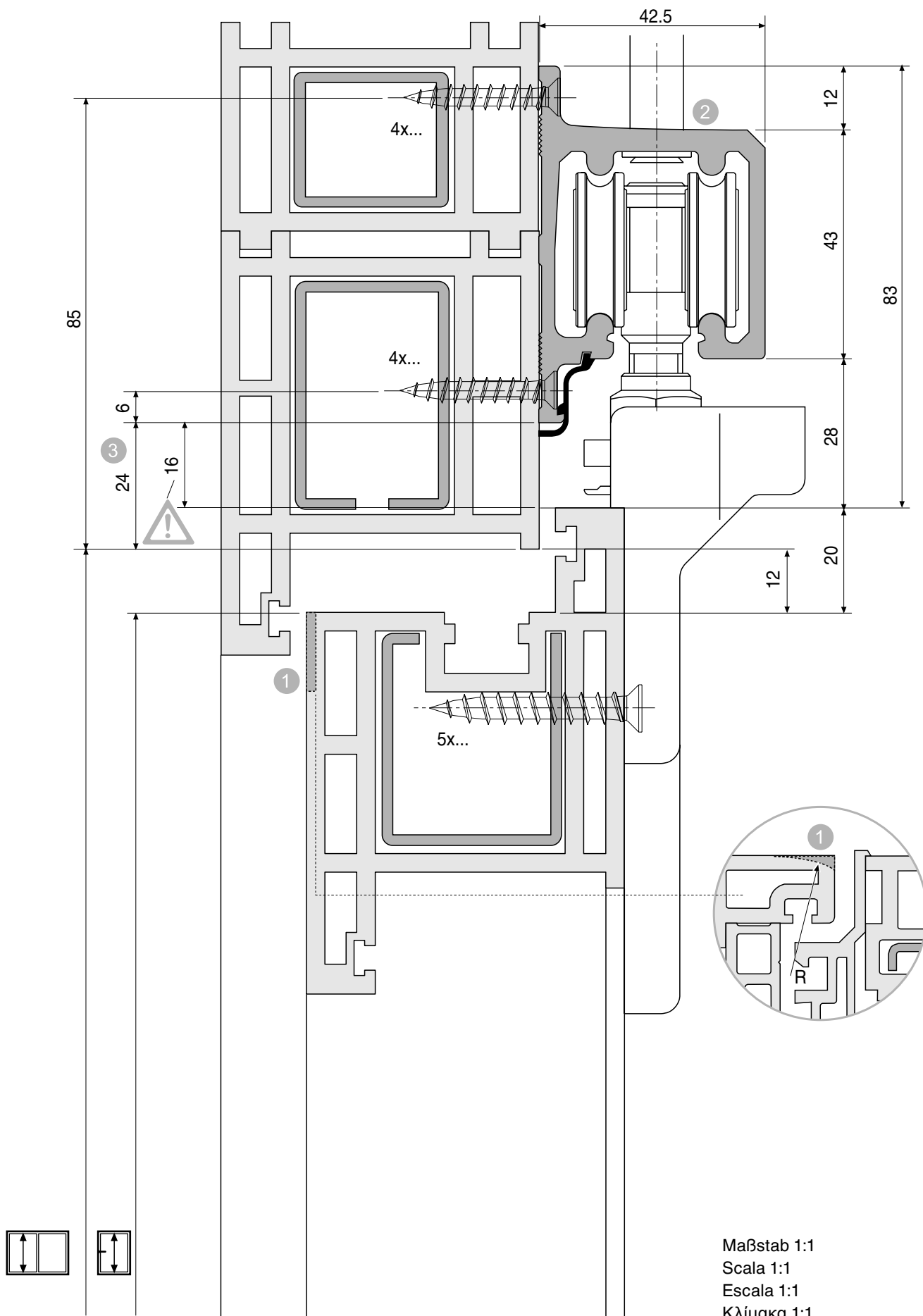

⚠ Rispettare la quota!

① Smussare il battente sotto e sopra, in prossimità del carrello e della guida

② Fissare il binario all'architrave con viti distanziate di 500 mm (praticare i fori in cantiere)

③ Quota valida per AB 20

⚠ Maß einhalten

① Im Bereich von Laufwagen und Führung Flügelprofil oben und unten abrunden

② Laufschiene alle 500 mm in der tragenden Konstruktion befestigen (Bohrung bauseits)

③ Maßangabe gilt für Überschlag 20

⚠ ¡Respetar las dimensiones!

① Redondear perfil de hoja arriba y abajo en la zona de carro y de la guía

② Fije todos los 500 mm del carril de rodadura en la construcción de sustentamiento (agujero del lado de la instalación)

③ Los datos dimensionales aplicables para un solape de 20

⚠ Τηρείτε τις διαστάσεις!

① Στογγυλέψτε το φύλλο πάνω και κάτω, στο ύψος του ράουλου και του οδηγού

② Στερεώστε τη ράγα οδηγό πάνω στη φέρουσα δοκό με βίδες κάθε 500 mm (πραγματοποιήστε τις οπές στην οικοδομή)

③ Οι διαστάσεις ισχύουν για πατούρα 20

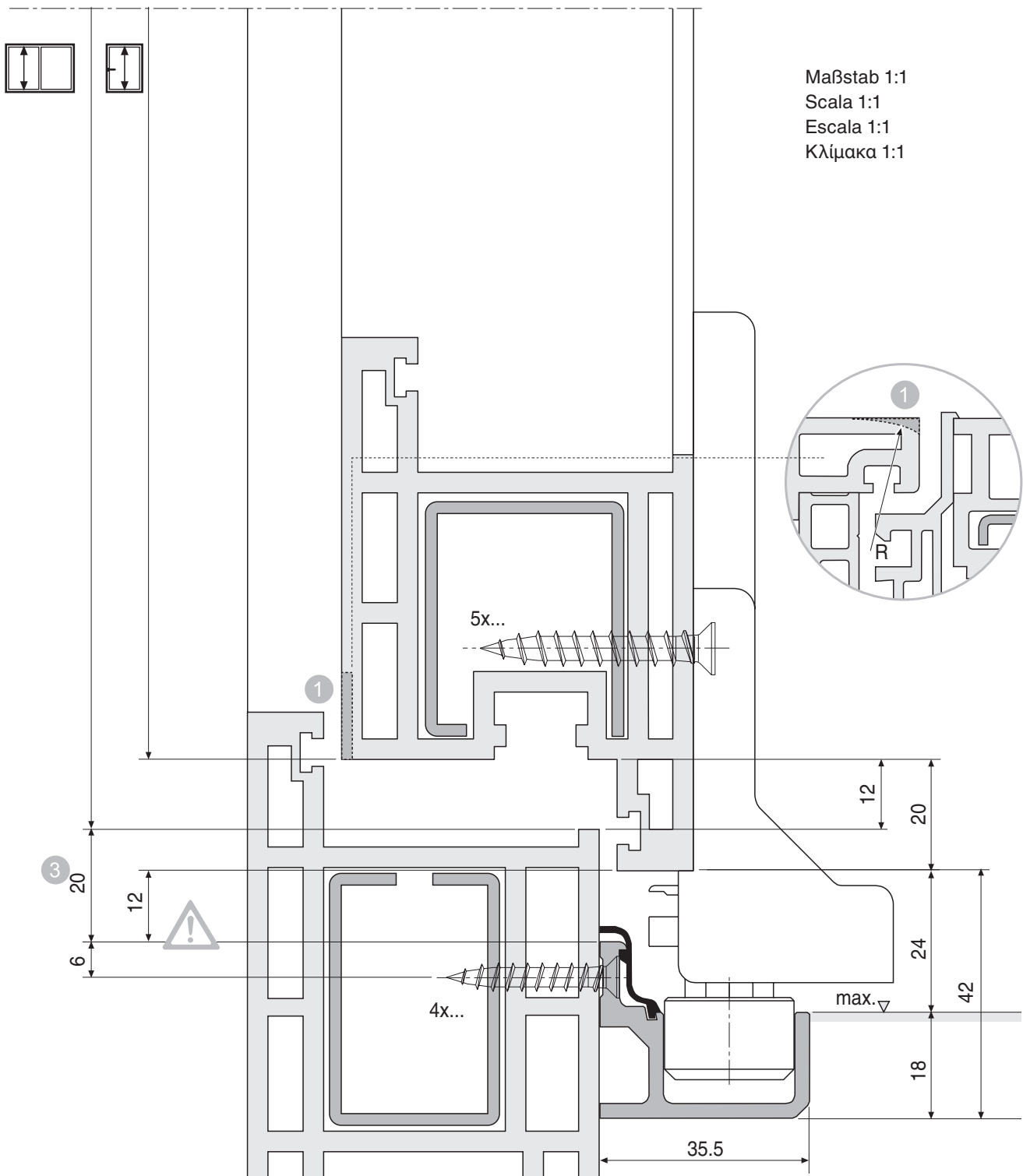

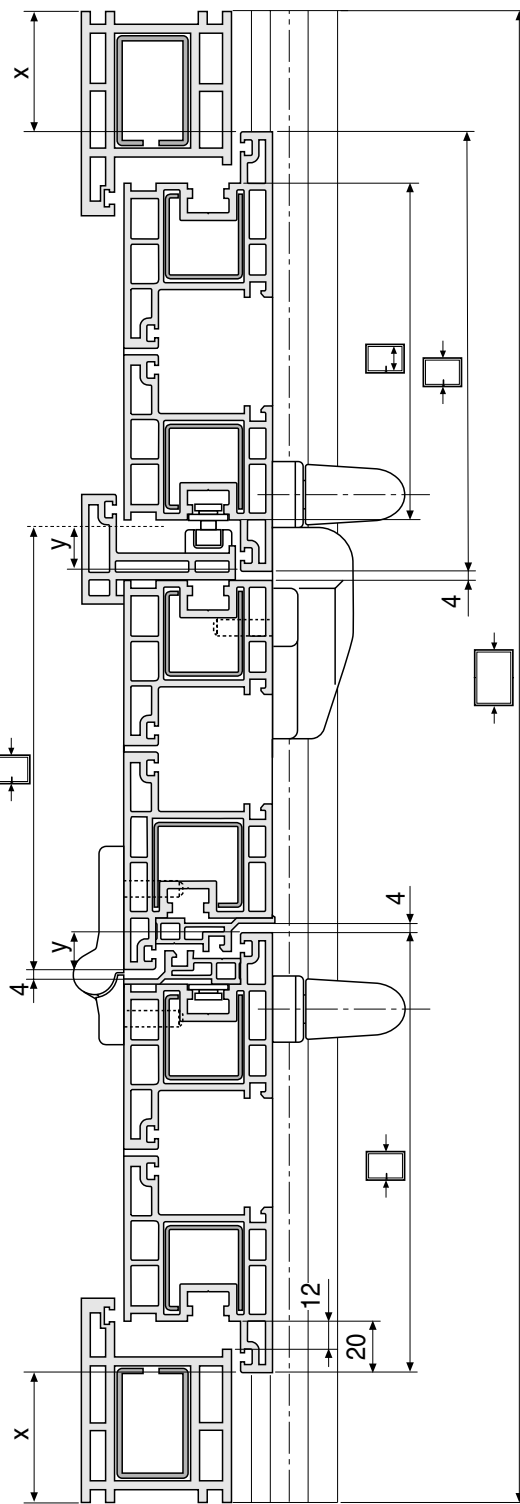
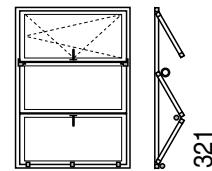
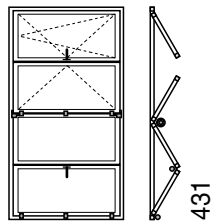
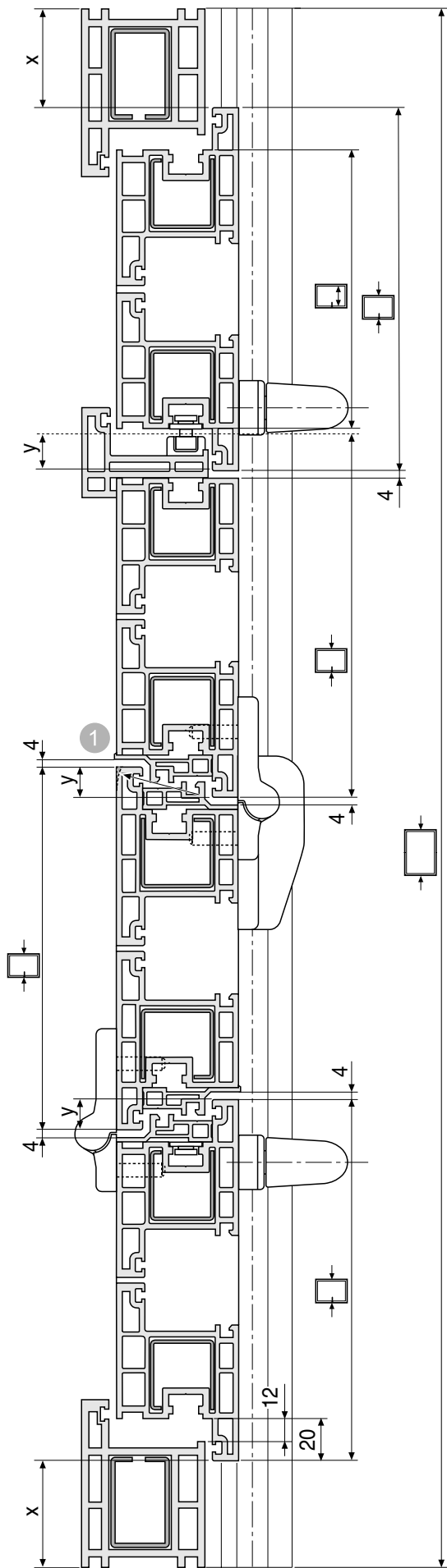



Montaggio cerniere e carrelli

Montage Bänder und Ecklager

Montaje bisagras y carros

Συναρμολόγηση μεντεσέδων και ράουλων

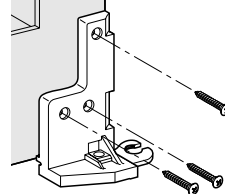
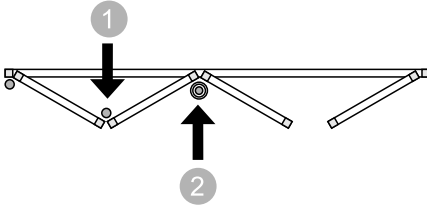
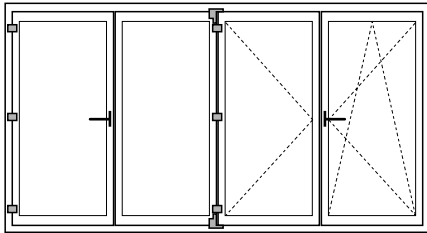

Ø 4.2, Ø 7

5x...

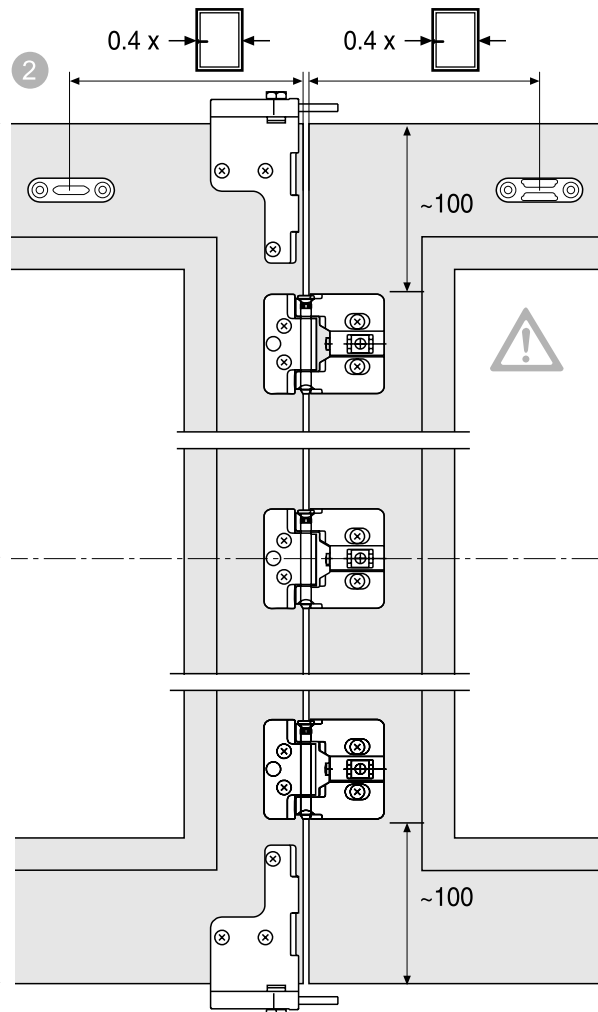
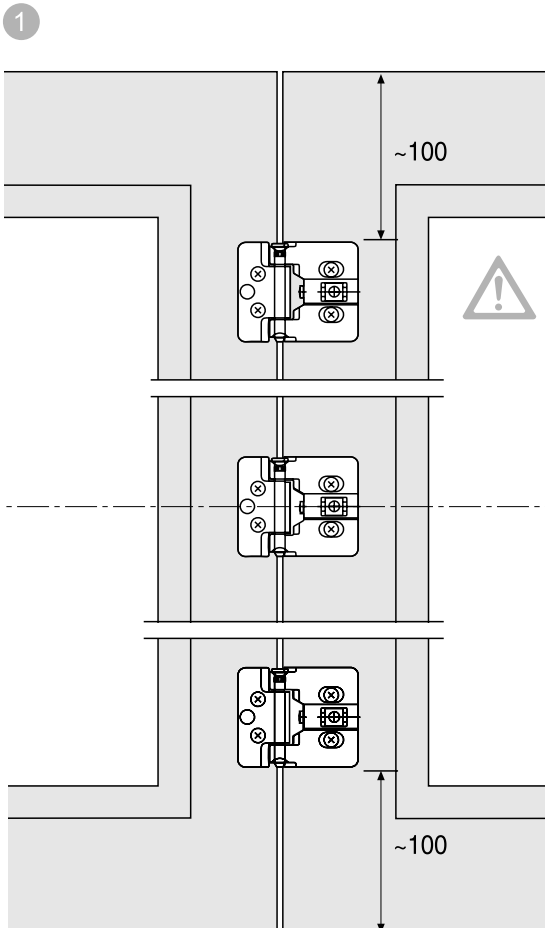
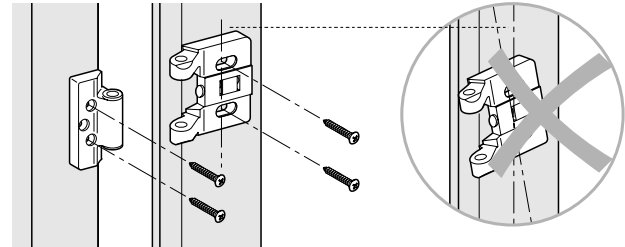

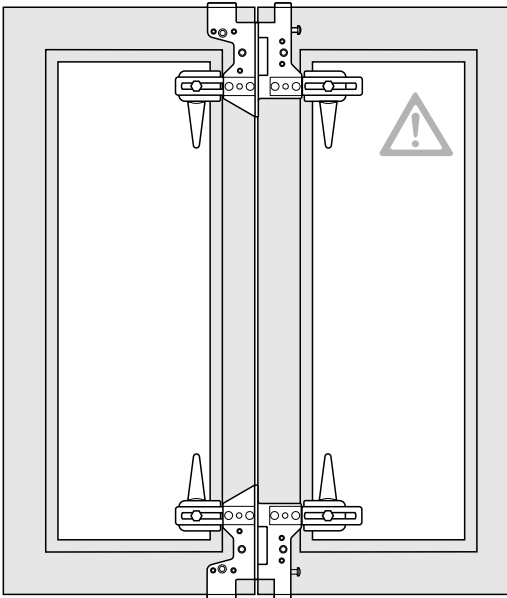
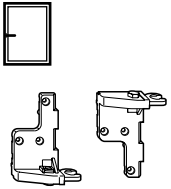

Nr. 441615

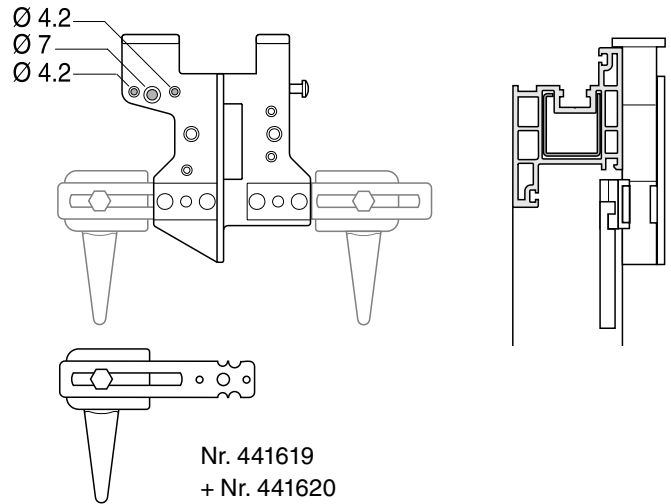

Nr. 441619
+ Nr. 441620

⚠ Attenzione alla parte
larga ed a quella stretta!

⚠ Breite und schmale
Seite beachten!

⚠ ¡Preste atención a los
lados anchos y estrechos!

⚠ Δώστε προσοχή στο
στενό και το φαρδύ τμήμα!

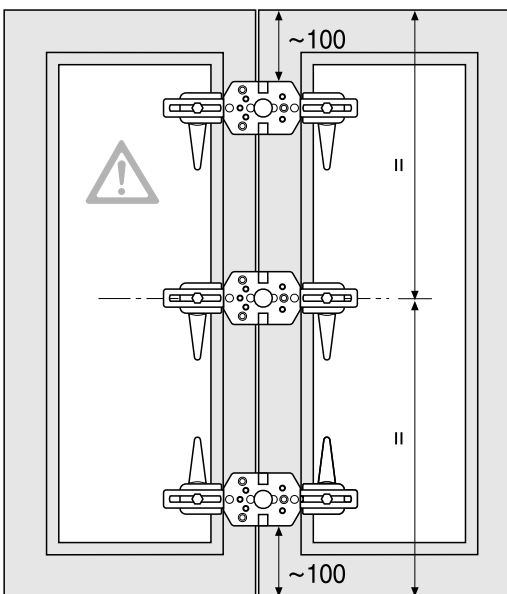
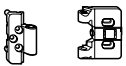

Nr. 441616

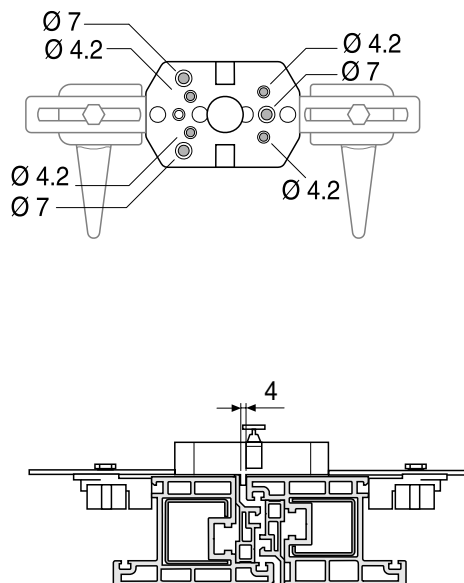



Montaggio binari



Rispettare la quota!
Fissare il binario all'architrave
con viti distanziate di 500 mm

1 Quota valida per AB 20

Ø 3.5

4x...

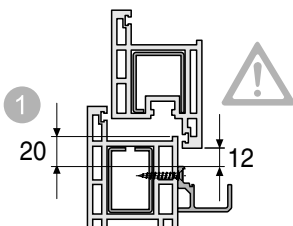
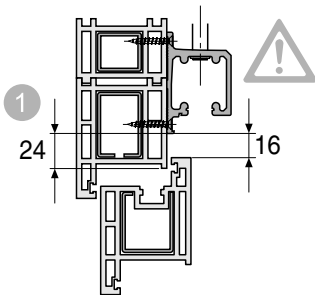

Montage Schienen



Maß einhalten!
Laufschiene alle 500 mm in
der tragenden Konstruktion
befestigen

1 Maßangabe gilt für Über-
schlag 20

Montaje de los carriles



¡Respete las dimen-
siones!
Poner los tornillos cada
500 mm del carril de
rodadura en la construcción
sustentadora

1 Datos dimensionales apli-
cables para el solape de 20

Συναρμολόγηση ραγών



Τηρείτε τις
διαστάσεις!
Στερεώστε τη ράγα επάνω
στη φέρουσα δοκό με βίδες
κάθε 500 mm

1 Οι διαστάσεις ισχύουν
για πατούρα 20

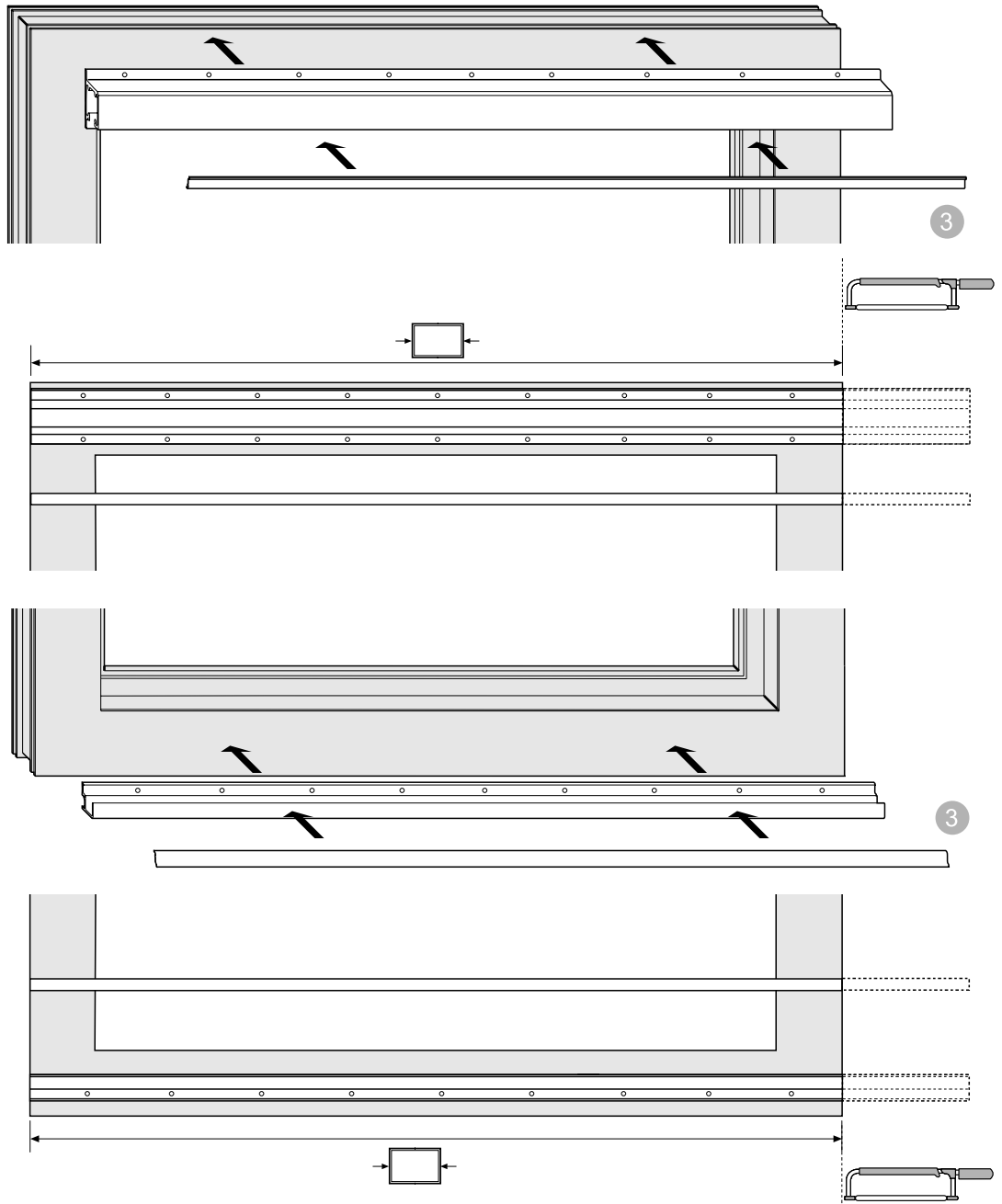

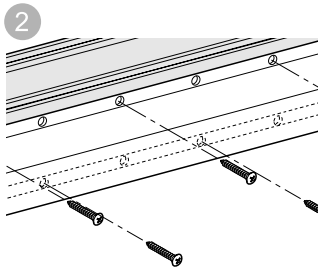
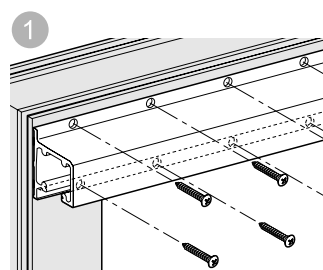
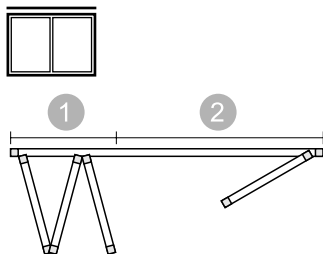

Nr. 441621

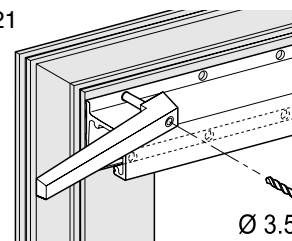

- 1 Sul lato dei battenti impacchettati avvitare ogni vite, altrimenti
- 2 una sì ed una no

- 1 Im Bereich der gefalteten Flügel jede Schraube sonst
- 2 jede zweite Schraube eindrehen

- 1 Enrosque cada tornillo o bien cada dos tornillos en la zona del
- 2 ala plegada

- 1 Στην περιοχή των πτυσσόμενων φύλλων σφίξτε όλες τις βίδες
- 2 διαφορετικά σφίξτε κάθε δεύτερη βίδα

- 3 Applicare i profili di copertura al termine del montaggio

- 3 Abdeckschienen nach der Endmontage aufstecken

- 3 Poner el carril de tapa después del montaje final

- 3 Τοποθετήστε τα προφίλ κάλυψης στο τέλος τοποθέτησης

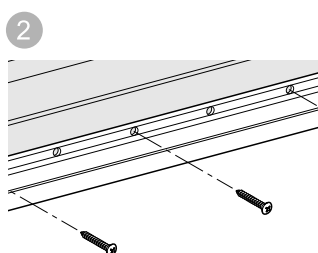
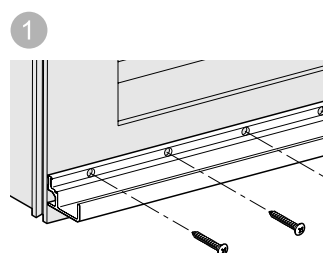
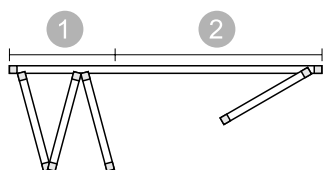



Montaggio dei battenti a libro

1 Interporre dei listelli alti 12 mm fra le battute del telaio e dei battenti

2 Tenere fermo il perno del carrello con una chiave brugola da 5

Einbau Falzflügel

1 Als Montagehilfe 12 mm hohe Distanzplatten in die Falznut legen

2 Lagerbolzen mit SW5 festhalten

Construcción de las hojas plegables

1 Coloque placas distanciadoras de 12 mm en el encaje como ayuda de montaje

2 Fije el bulón de soporte con llave 5

Τοποθέτηση πτυσσόμενου φύλλου

1 Τοποθετήστε πηχάκια ύψους 12 mm ανάμεσα στις πατούρες της κάσας και τα φύλλα

2 Κρατήστε σταθερό τον πείρο του ράουλου με κλειδί allen των 5

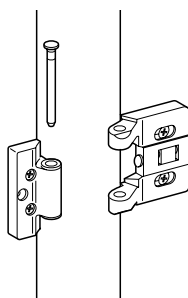
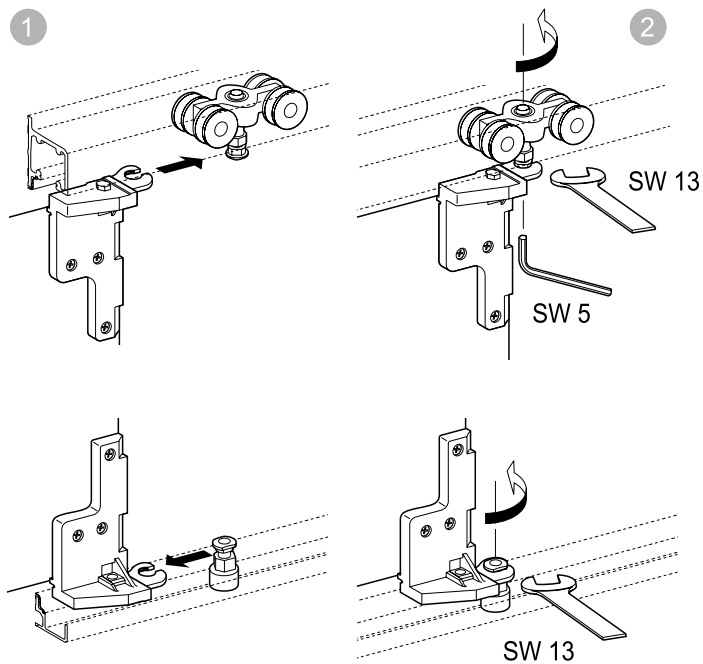
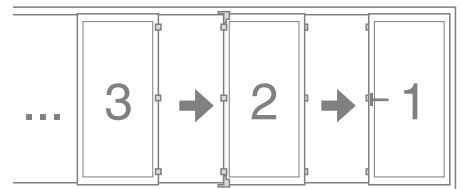
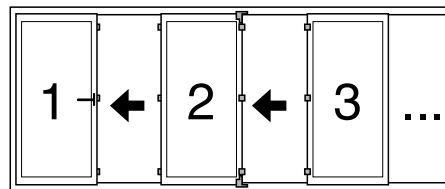
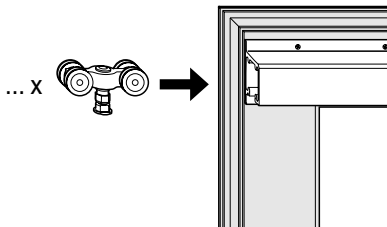



Registrazione la compressione dei carrelli

Flügelndruck der Ecklager einstellen

Ajustar la presión de los carros

Ρύθμιση πίεσης στα ράουλα

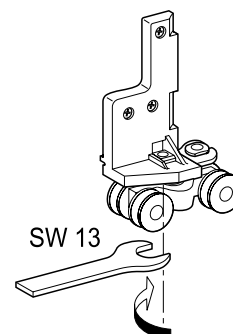
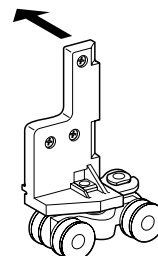
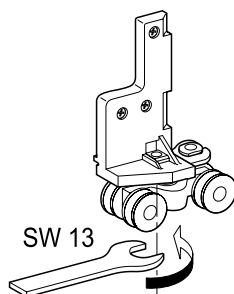
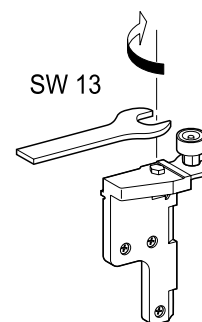
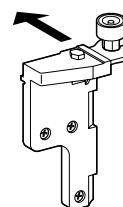
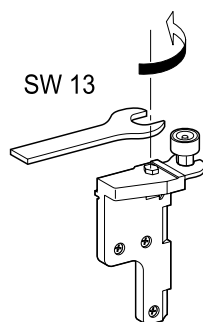
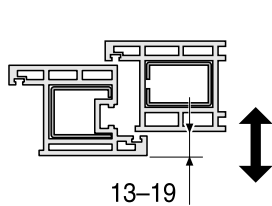



Registrazione in altezza i
carrelli

Höhe der Laufwagen
einstellen

Regular la altura de los
carros

Ρύθμιση ύψους των
ράουλων

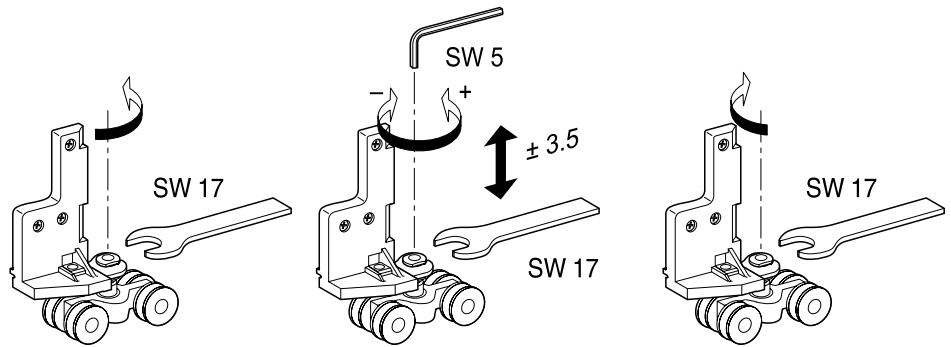
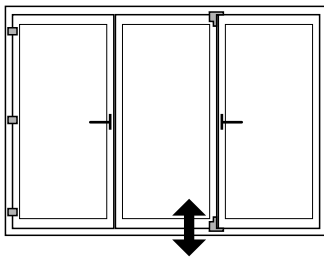

Registrazione la fuga fra i
battenti

Spaltbreite einstellen

Ajustar anchura del
resquicio

Ρύθμιση απόστασης
ανάμεσα στα φύλλα

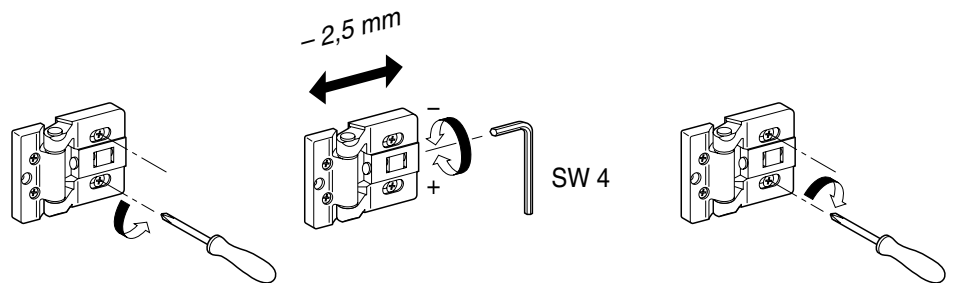
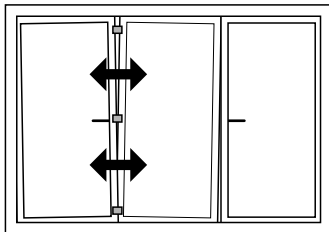

Quote cerniera

Maße Flügelband

Cotas bisagra

Αποστάσεις μεντεσέ

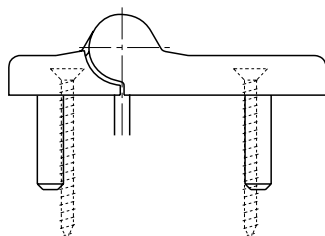
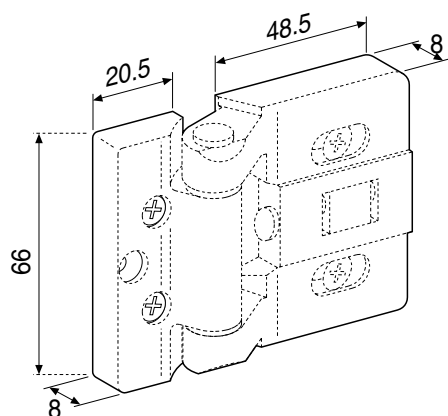

Ø 7

Ø 4.2 5x40

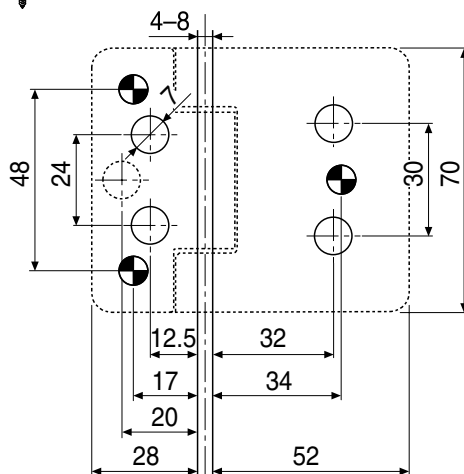

MAICO SRL
ZONA ARTIGIANALE, 15
I-39015 S. LEONARDO (BZ)
TEL +39 0473 65 12 00
FAX +39 0473 65 13 00
info@maico.com
www.maico.com



**MAYER & CO
BESCHLÄGE GMBH**
maco@maco.at
AUSTRIA

**MACO-BESCHLÄGE
GESELLSCHAFT MBH**
d-maco@maco.de
GERMANIA

MAICO SRL
info@maico.com
ITALIA

**MACO DOOR & WINDOW
HARDWARE LTD**
maco@macouk.net
GRAN BRETAGNA

MACO-BESCHLÄGE B.V.
info@maco-nl.nl
PAESI BASSI

**MACO HARDWARE
(TIANJIN) CO., LTD.**
j.zhang@maco.at
CINA

MACO-POLSKA
maco@maco.at
POLONIA



LE AZIENDE DEL GRUPPO MACO